

# I212 - 900 - A.Inox

# FRECAN

## 26408

### Campana de isla



#### Diseño técnico

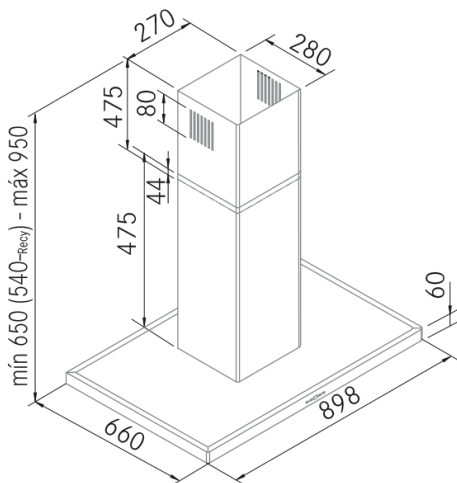

#### Características

- **Medida:** 900 mm.
- **Acabado:** Acero inoxidable
- **Compatibilidad con Placas H-Connect:** No
- **Motor:** V650
- **Control/Botonera:** Electrónica
- **Mando a distancia:** No
- **Iluminación**
  - **Tipo:** Focos Led rectangulares
  - **Color:** 3000K
  - **Unidades:** 2
- **Filtros**
  - **Tipo:** Filtros de aluminio
  - **Unidades:** 4
- **Velocidades:** 3 Velocidades
- **Recirculación:** Opcional
- **Tipo de aspiración:** Aspiración tradicional
- **Parada Diferida:** Si
- **Easy Clean:** No
- **AC System:** No
- **Airsoft:** No
- **Avisador de saturación de filtros:** No
- **Fabricación a medida:** No
- **Motor exterior:** No

# I212 - 900 - A.Inox

FRECAN

26408

Campana de isla

## Información Técnica

- Clase de eficiencia energética: **C**
- Potencia de aspiración mín./int.: 179/- m<sup>3</sup>/h.
- Presión sonora mín./máx.: 41/57 (dBA)
- Potencia sonora mín./máx.: 44/69 (dBA)
- Consumo motor: - W.
- Consumo medio Anual: 95,5 W.
- Voltaje: 220/240 V.
- Frecuencia: 50 Hz.
- Diametro Salida aire: Ø150 mm.
- Dimensiones del producto empaquetado: 98,5 x 73 x 44 cm.
- Volumen: 0,316382 M<sup>3</sup>.
- Peso del producto empaquetado: 14,9 Kg.
- Código EAN: 8421210206792

