

Lift Light NT - 900 - Negro

FRECAN

27403

Campana de superficie

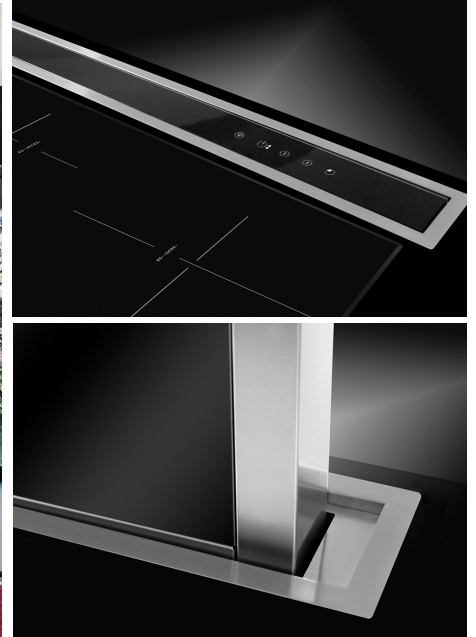

Diseño técnico

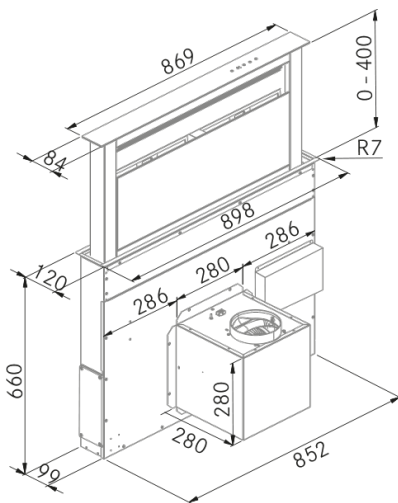

Características

- **Medida:** 900 mm.
- **Acabado:** Cristal Negro
- **Compatibilidad con Placas H-Connect:** No
- **Motor:** 730 (730 m³/h) Disociado
- **Control/Botonera:** Touch Control
- **Mando a distancia:** No
- **Iluminación**
 - **Tipo:** Tira Led perimetral
 - **Color:** 4000K
 - **Unidades:** 1
- **Filtros**
 - **Tipo:** Filtros de aluminio
 - **Unidades:** 1
- **Velocidades:** 3 Velocidades + Booster
- **Recirculación:** Opcional
- **Tipo de aspiración:** Aspiración perimetral
- **Parada Diferida:** No
- **Easy Clean:** No
- **AC System:** No
- **Airsoft:** No
- **Avisador de saturación de filtros:** Si
- **Fabricación a medida:** No
- **Motor exterior:** No

Lift Light NT - 900 - Negro

FRECAN

27403

Campana de superficie

Información Técnica

- Clase de eficiencia energética: **D**
- Potencia de aspiración mín./int.: 346/728 m³/h.
- Presión sonora mín./máx.: 42/59 (dBA)
- Potencia sonora mín./máx.: 48/61 (dBA)
- Consumo motor: - W.
- Consumo medio Anual: 44,5 W.
- Voltaje: 220/240 V.
- Frecuencia: 50 Hz.
- Diametro Salida aire: Ø150 mm.
- Dimensiones del producto empaquetado: 107 x 80 x 60 cm.
- Volumen: 0,5136 M³.
- Peso del producto empaquetado: 54 Kg.
- Código EAN: 8421210258418

