

Duo 780 - Inox.

Ref: 30602
Fregaderos

FRECAN

ES



Diseño técnico

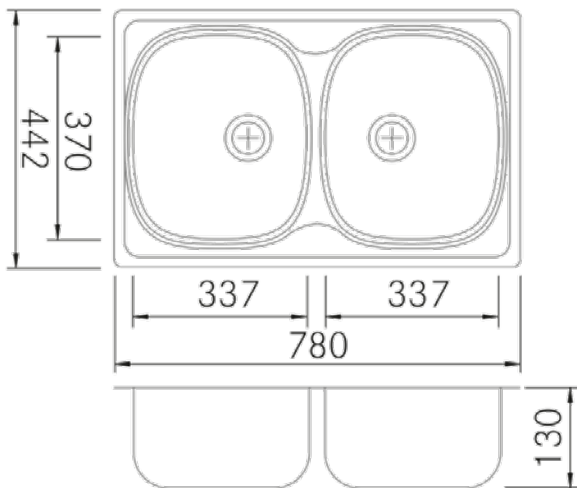

Características

- **Material:** Acero inoxidable 18/10
- **Acabado:** Inox.
- **Instalación:** Sobre encimera
- **Tamaño Mueble:** 80 cm.
- **Medidas totales:** 780 x 442 mm.
- **Medidas encastre BE:** -
- **Medidas encastre EN:** -
- **Medidas encastre OE:** -
- **Medidas encastre SE:** 752 x 454 (r40) mm.
- **Nº cubetas:** 2 Cubetas
 - **Medidas cubeta/s principal/es:** 337 x 370 x 130 mm.
 - **Medidas cubeta auxiliar:** -
- **Escurreidor:** Sin Escurreidor
- **Sifón:** Salvespacio (OPCIONAL)
- **Tipo válvula Incluida:** Redonda con cestillo visto
- **Válvula automática:** No compatible
- **Desagüe:** 3 1/2"
- **Rebosadero:** Rectangular visto
- **Nº de orificios Ø35:** 1
- **Accesorios opcionales:** Si

Información Técnica

- **Dimension producto empaquetado:** 84 x 23,5 x 55 cm.
- **Volumen:** 0,10857 M³.
- **Peso del producto empaquetado:** 5,7 Kg.
- **Código EAN:** 8421210253154

Duo 780 - Inox.

FRECAN

Ref: 30602

Eviers

FR



Dessin Technique

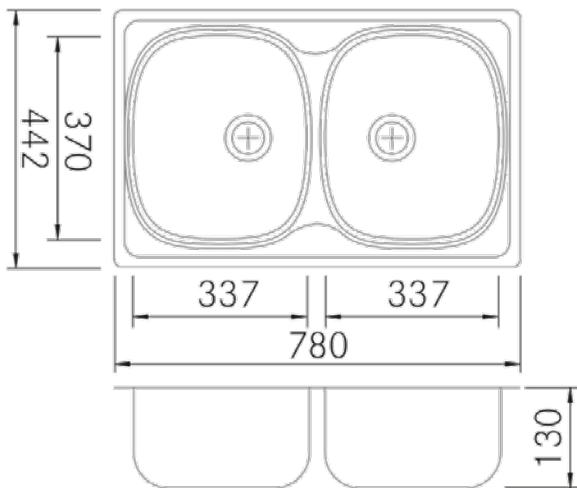

Caractéristiques

- **Matériau** : Acier inoxydable 18/10
- **Finition** : Inox.
- **Installation** : Sur plan
- **Taille du meuble** : 80 cm.
- **Dimensions totales** : 780 x 442 mm.
- **Dimensions encastrées BE** : -
- **Dimensions encastrées EN** : -
- **Dimensions encastrées OE** : -
- **Dimensions encastrées SE** : 752 x 454 (r40) mm.
- **N° cuve** : 2 cuves
- **Dimensions de l'évier principal** : 337 x 370 x 130 mm.
- **Dimensions de l'évier auxiliaire** : -
- **Égouttoir** : Sans égouttoir
- **Siphon** : Gain de place (OPTIONNEL)
- **Type de bonde incluse** : Ronde avec panier apparent
- **Bonde automatique** : Non compatible
- **Vidage** : 3 1/2"
- **Trop-plein** : Rectangulaire apparent
- **N° de trous Ø35** : 1
- **Accessoires optionnels** : Oui

Informations Techniques

- **Dimensions du produit emballé** : 84 x 23,5 x 55 cm.
- **Volume** : 0,10857 M³.
- **Poids du produit emballé** : 5,7 Kg.
- **Code EAN** : 8421210253154

Duo 780 - S/S

Ref: 30602

Sinks

FRECAN

EN



Technical Drawing

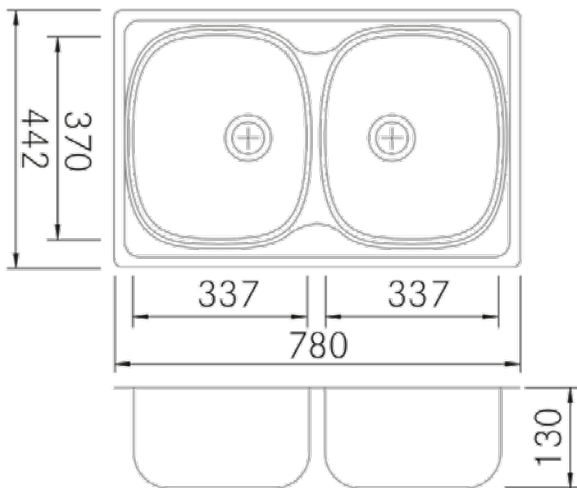

Features

- **Material:** Stainless Steel 18/10
- **Finish:** S/S
- **Installation:** Countertop
- **Cabinet Size:** 80 cm.
- **Total Dimensions:** 780 x 442 mm.
- **Cutout Dimensions BE:** -
- **Cutout Dimensions EN:** -
- **Cutout Dimensions OE:** -
- **Cutout Dimensions SE:** 752 x 454 (r40) mm.
- **Nº of Bowls:** 2 Bowls
 - **Main Bowl Dimension:** 337 x 370 x 130 mm.
 - **Auxiliary Bowl Dimensions:** -
- **Drainer:** Without Drainer
- **Pipe:** Space-Saving (OPTIONAL)
- **Included Valve Type:** Round with VisibleBasket
- **Automatic Valve:** Not Compatible
- **Strainer:** 3 1/2"
- **Trop-plein :** Visible Rectangular
- **Nº of Ø35 Holes:** 1
- **Optional Accessories:** Yes

Technical Information

- **Packaged Product Dimensions:** 84 x 23,5 x 55 cm.
- **Volume:** 0,10857 M³.
- **Packaged Product Weight:** 5,7 Kg.
- **EAN Code:** 8421210253154