

FRECAN®

MANUAL DE USUARIO E INSTALADOR (ES)
MANUEL DE L'UTILISATEUR ET DE L'INSTALLATEUR (FR)
USER AND INSTALLER MANUAL (EN)
MANUALE D'USO E INSTALLATORE (IT)
BENUTZER- UND INSTALLATIONSHANDBUCH (DE)
MANUAL DO USUÁRIO E INSTALADOR (PT)
MANUAL D'USUARI I INSTAL.LADOR (CA)



CE

MANUAL DE USUARIO E INSTALADOR (ES)

1. ADVERTENCIAS GENERALES



- **Verificar que la campana no haya sufrido daños durante el transporte** .
- No dejar los materiales de embalaje (bolsas, cantoneras, etc.) al alcance de los niños.
- Este aparato **debe ser utilizado sólo por adultos** , por tanto, los niños tienen que ser controlados en modo de garantizar que no jueguen con la campana ni la limpien.
- La campana no es idónea para ser utilizada por personas con reducidas capacidades físicas sensoriales o mentales, **o niños a partir de 8 años** a menos que no hayan sido específicamente instruidos por la persona responsable de su seguridad.
- No cocinar platos “flambé” es decir, con la llama debajo de la campana.
- Evitar tener encendidas hornallas que generen fuertes llamas libres bajo la campana.
- Evitar que salgan llamas fuertes por las partes laterales de las ollas.
- Durante las frituras vigilar que no se salga el aceite ni recalentarlo de la sartén porque podría inflamarse.
- **Antes de cualquier operación de limpieza o mantenimiento desconecten la campana** de la alimentación de la red a través del correspondiente interruptor general de la casa mediante el interruptor bipolar, o bien, quitando el enchufe.
- Si se usan otros aparatos a gas, o que consumen el oxígeno del ambiente, la ventilación tiene que ser suficiente. Para una ventilación segura la presión máxima del local no tiene que superar los 4 Pa (0.04 mbar) y tiene que haberse realizado un agujero en la pared que da al exterior (de diámetro y ubicación debida).
- Existe riesgo de incendio si la limpieza no se realiza según las instrucciones.
- PRECAUCIÓN: Las piezas accesibles pueden calentarse cuando se utilizan con aparatos de cocina
- No utilizar nunca la campana sin los filtros antigrasa de aluminio.
- **Mantener limpios los filtros antigrasa** de aluminio respetando los intervalos de limpieza aconsejados.
- Sustituir los filtros de carbón (si la campana es usada como filtrante) aproximadamente cada 50 horas de uso.
- Encender el motor de la campana antes de comenzar a cocinar.
- Apagar el motor de la campana aproximadamente 10 minutos después de haber terminado la cocción.
- Está prohibido usar la campana como aspiradora.
- En cocinas de gas, **nunca dejar la llama del fuego encendida** , sin antes poner el utensilio de cocción.
- **En ningún caso se debe quitar plástico protector** de la campana hasta no haber terminado completamente la instalación. De no tenerlo, se debe tener especial cuidado contra golpes, rayaduras o contacto con productos corrosivos.
- **Debe tomar medidas de precaución y proteger con plástico el producto durante la instalación especialmente si hay obras** , puesto que el contacto con restos de yeso, siliconas, pinturas o productos de limpieza con componentes químicos corrosivos o cloruros pueden dañar el acero o partes de la campana, que no estarían cubiertos por la garantía del fabricante.

2. INSTALACIÓN ELÉCTRICA

- Este aparato debe ser conectado a una **red provista de toma de tierra** .
- Asegurarse de que la instalación y las conexiones eléctricas sean realizadas por técnicos cualificados y que se sigan las instrucciones indicadas y las normas locales en vigor y utilizando materiales de acuerdo a las normas vigentes.
- La empresa no se hace responsable por las instalaciones realizadas por personal no cualificado y por las instalaciones que no respetan las normas vigentes en materia de seguridad eléctrica (ya sea por las modalidades como por los materiales).
- Los datos técnicos eléctricos se encuentran en el interior de la campana, después de haber quitado los filtros antigrasa.
- El cable flexible de alimentación provisto se encuentra ya conectado internamente y sale de la campana próximo al conducto de salida del aire.
- Si el cable de alimentación está dañado, debe ser reemplazado por el fabricante, su agente de servicio o personas igualmente calificadas para evitar riesgos.
- Antes de instalar las conexiones eléctricas es necesario:
 - **Comprobar que los datos eléctricos indicados correspondan a los valores de tensión y frecuencia de red del hogar en la cual se instalará la campana** .
 - **Controlar que el local se encuentre provisto de sistemas de protección eléctrica contra cortocircuitos y choques eléctricos de acuerdo con las normas en vigor.**
 - **Quitar siempre la tensión de la red** por medio del interruptor bipolar **antes de las operaciones de conexión** y restablecer la alimentación para el uso normal solo cuando la operación ha sido terminada.

3. INFORMACIONES GENERALES:

3.1 Tipología de Campana: Clasificación



Campana de Recirculación aire/filtrante : No tiene salida de humos al exterior. Aspiran el aire, lo purifican a través de los filtros de carbono o filtro de plasma y lo devuelven a la estancia. (Ver tiempos de sustitución filtros en apartado mantenimiento y limpieza).



Campana Aspirante extractora de humos : Los humos y vapores son aspirados, pasan por unos filtros metálicos y son expulsados al exterior de la vivienda.

3.2 Consejos para el usuario

1. Para obtener un mayor rendimiento, se aconseja encender la campana unos minutos antes de empezar a cocinar y dejarla funcionando después de haber finalizado, al menos durante 10 minutos.
2. No pierda nunca de vista la sartén o la freidora, el aceite se puede sobrecalentar e incendiarse.
3. **No flamee nunca debajo de la campana** . La llama libre puede provocar un incendio.
4. Antes de realizar cualquier operación en el interior de la campana, desconectar el aparato de la red eléctrica.
5. **Respetar los tiempos de limpieza y sustitución de filtros** , ya que omitir este aspecto, la grasa depositada puede causar un incendio o deteriorar el producto.
6. Cualquier modificación en el acero, anula la garantía.

3.3 Condensación en campanas

La condensación es el cambio de estado de la materia (vapor) que se encuentra en forma gaseosa y pasa a forma líquida. Esto sucede por cambio brusco de temperatura, el vapor en contacto con una superficie fría.

La condensación, desafortunadamente, es un fenómeno físico que no depende absolutamente de la capacidad de aspiración de la campana, sino por la diferencia de temperatura entre los humos de cocción calientes y las superficies frías de la campana. La campana por potente que sea, no logra expulsar toda la condensación. Una campana esta preparada para expulsar humos, però no tiene capacidad para expulsar agua al exterior.

Si usted tiene un problema de condensación en su campana, un goteo en la parte inferior de la campana, puede ser debido a varios motivos por separado o en su conjunto:

- La temperatura de ambiente es fría o inferior a la temperatura del vapor de la cocción. (Fenómeno físico inevitable) Produciendo un choque térmico al entrar en contacto con la superficie fría de la campana.
- La utilización de la encimera de cocción a máxima potencia sin precalentamiento ambiental y de la superficie de la campana. (Este efecto se agrava sobre todo con las placas de inducción que calientan muy rápidamente y que no general calor residual).
- Un inadecuado uso o mantenimiento de la campana como la limpieza de filtros y reemplazo de filtros de carbono.
- Una mala instalación de los conductos de evacuación de humos, con diámetros inferiores a los requeridos por el motor, excesiva longitud de conducto, reducciones, codos, etc. (revisar recomendaciones en el punto 4.4).
- En determinados diseños de campanas como las campanas murales inclinadas y las campanas integradas en el mueble, al estar instaladas más cerca de la zona de cocción generan más condensación.

Consejos de utilización para evitar condensación en la campana:

- Conectar la campana 10 minutos antes de comenzar a cocinar y una vez que se ha acabado, activar la función de parada diferida para que evacue el humo almacenado en el conducto. Con esto conseguiremos la evacuación total.
- No cocinar a máxima potencia desde el principio, comenzar con una potencia baja o media, para dar tiempo a que la campana se temple.
- Mantener los filtros limpios, procediendo a su limpieza como mínimo cada 10 días, y en caso de deterioro de los mismos, sustituirlos por unos nuevos.
- Tener una entrada de aire continua en el habitáculo, para que no se genere una depresión y afecte al ritmo de aspiración. Tales como una rejilla de ventilación, ventana semi-abierta.
- Secar el de vapor que se va generando, así como después de cocinar.
- Seguir los consejos de las instrucciones de la placa de cocción en cuanto a los efectos de la condensación. Utilizar una potencia adecuada para una ebullición controlada.
- Utilizar las velocidades de la campana de forma proporcional a la cantidad de humos y vapor que se este generando. Velocidad 1: Cuando este calentando agua. Velocidad 2 y 3 para cocciones normales, no intensivas. Velocidad 4 (Booster). Para cocciones agresivas como plancha, fritura, en ningún caso con cocción de vapor.

El uso proporcionado de las velocidades de funcionamiento de la campana extractora le disminuirá los problemas de condensación que eventualmente se pudieran producir. Tenga en consideración que el vapor generado en la cocción será recogido de forma conjunta a los humos que se producen. El agua es un líquido pesado que no es fácil de impulsar por el motor de la campana. Por este motivo, le recomendamos utilizar una velocidad de aspiración que le permita recoger los humos producidos y una parte razonable del vapor, reservando otros métodos adicionales para eliminar el vapor no recogido por la campana como dejar la mayor ventilación posible en la cocina y si es posible una ventana abierta, como cuando se genera condensación en el baño después de una ducha caliente.

4. INSTRUCCIONES PARA EL INSTALADOR

4.1 Seleccionar la dimensión adecuada de la campana: (Fig. 1)

4.2 A qué altura debemos colocar la campana – recomendaciones: (Fig. 2)



Según normativas: Europea 60335-2-31, Internacional IEC 60335-2-31:2012 y Española UNE-EN 60335-2-31- La distancia mínima entre la superficie de apoyo de los recipientes de cocción sobre la encimera y la parte inferior de la campana extractora debe ser de mínimo 650 mm si la campana se instala sobre un elemento de cocción a gas.
 Para campanas de integración recomendamos una altura máxima de 70cm.
 Para las campanas de techo una altura entre 140 y 160 cm.

4.3 Instalación de conductos para una adecuada extracción: (Fig. 3)

1. Evitar hacer una reducción de diámetro en la salida de la tubería de la campana o cerca de codos, procurar hacerlas siempre en tramos rectos y lejos de la campana.
2. Evitar hacer una reducción de tubo de forma brusca.
3. Evitar al máximo el número de codos. En caso de tener que instalar codos procurar que estos tengan los menos grados posibles.
4. Procurar que la salida de humos sea lo más directa posible para evitar una incorrecta circulación del aire.
5. El diámetro del tubo de salida de humos no debe ser inferior al del propio motor de la campana.
6. La campana deberá estar situada a una distancia óptima del plano de trabajo a 65 cm en caso de cocinas de gas o mixtas (fig.2).
7. Si las instrucciones para la instalación del dispositivo para cocinar con gas especifican una distancia mayor, hay que tenerla en cuenta.
8. La presión máxima admitida por el decreto de combustión, para este tipo de ambientes, no debe superar los 0,04 mbar. por lo que hay que comprobar que existe una ventilación adecuada.
9. El aire aspirado por la campana no tiene que eliminarse mediante la chimenea de la calefacción ni de un aparato alimentado por energía no eléctrica.
10. Al igual que el tamaño, la altura de la campana es muy importante para conseguir su máximo rendimiento.

4.3.1 Instalación de conductos Airsoft:

Los modelos de la gama silencio disponen de conductos silenciadores Airsoft.
 Estos conductos **deben instalarse como primer tramo** del circuito de evacuación de humos de la casa, justo después del motor.
 Para modelos con salida de Ø150mm embocar el conducto Airsoft 1 circular a la salida del motor completamente estirado y sellar con cinta a este y al circuito de evacuación.
 Para modelos con salida para conductos planos embocar el conducto Airsoft 2 al circuito de evacuación por su parte rígida y por el tramo de conducto flexible a la salida plana del motor como paso previo a la instalación de la campana.



Cualquier fuga o pérdida de aire producida a lo largo de la salida de extracción de humos, debido a un mal montaje de sus accesorios y conexiones, será responsabilidad del instalador de dicha canalización, debiendo revisar todos los puntos de conexión asegurando su estanqueidad.

4.4 Selección del diámetro de tubo necesario en función de la motorización:

MOTOR INTERIOR	Ø TUBO (mínimo) mm	MOTOR INTERMEDIO	Ø TUBO (mínimo) mm
1100 GP	Ø 150	IL1300EC	Ø 200
ST8	Ø 150	IL2200EC	Ø 200
VF700	Ø 150	MOTOR PARED	
VF600	Ø 150	PA1200EC	Ø 150 / Ø 200
R1300GP	Ø 150	MOTOR TEJADO	
R1000GP	Ø 150	TJ2000EC	Ø 200
B1000	Ø 150	TJ2500EC	Ø 250
R800GP	Ø 150		
R700	Ø 150		

El fabricante no se hace responsable del mal funcionamiento de sus productos, si estos no están instalados respetando los diámetros de tubos adecuados tal y como muestra la tabla anterior.

4.5 Ventilación – crear entradas de aire primario: (Fig. 4)

Es un requerimiento básico que la cocina esté provista de una entrada de aire para asegurar una buena circulación del aire y por tanto un correcto funcionamiento de la campana ya que sin esta entrada y con la cocina cerrada se crea una depresión que reduce la eficacia aspirante de la campana.

En caso de existir una entrada de aire para la instalación de gas, esta serviría y en caso contrario se deberá crear una.

4.6 Motores Exteriores**4.6.1 Motores exteriores de tejado TJ2000EC / TJ2500 EC**

El instalador debe prever un tubo de Ø200 para motores de 1900m³/h para su óptimo rendimiento y Ø200 o Ø250 para motores de 2700m³/h

Los motores se suministran con un manguito de conexión hembra de Ø200.

Los cimientos deben estar planos y nivelados. No debe tener pendiente ni ser irregular en ningún punto.

Colocar y alinear el aparato con la ayuda de un nivel de burbuja. El funcionamiento correcto del aparato solo puede garantizarse cuando este se monta en posición horizontal.

Sólo se deben utilizar ayudas de montaje adecuadas y reglamentarias.

El aparato debe instalarse de modo que sea fácilmente accesible en caso de mantenimiento y limpieza.

El dispositivo debe ser instalado usando todos los puntos de fijación y sólo con materiales de fijación aprobados y adecuados.

No debe torsionar y/o tensar el dispositivo durante el montaje.

No se pueden hacer agujeros en la carcasa ni introducir tornillos en ella, excepto en los lugares designados para los elementos de fijación.

El sistema de conductos no debe sujetarse en la carcasa.

Para la neutralización acústica de ruidos estructurales, se recomienda una pieza de conexión elástica en caso de montaje en un sistema de conductos.

El motor incluye un cable de 10m para la conexión entre este y la electrónica de la campana (nunca puede pasar por el conducto de evacuación de humos).

4.6.2 Motores exteriores de pared PA1200EC

Los cimientos deben estar planos y nivelados. No debe tener pendiente ni ser irregular en ningún punto.

Colocar y alinear el aparato con la ayuda de un nivel. El funcionamiento correcto del aparato solo puede garantizarse cuando este se monta en posición horizontal.

Sólo se deben utilizar ayudas de montaje adecuadas y reglamentarias. El aparato debe instalarse de modo que sea fácilmente accesible en caso de mantenimiento y limpieza.

El dispositivo debe ser instalado usando todos los puntos de fijación y sólo con materiales de fijación aprobados y adecuados.

No debe torsionar y/o tensar el dispositivo durante el montaje.

No se pueden hacer agujeros en la carcasa ni introducir tornillos en ella, excepto en los lugares designados para los elementos de fijación.

El sistema de conductos no debe sujetarse en la carcasa.

Para la neutralización acústica de ruidos estructurales, se recomienda una pieza de conexión elástica en caso de montaje en un sistema de conductos.

El motor incluye un cable de 10m para la conexión entre este y la electrónica de la campana

4.6.3 Motores intermedios IL1300EC / IL2200EC

Los trabajos de montaje solo pueden ser realizados por personal especializado de acuerdo con el manual de instalación y funcionamiento y las reglamentaciones y normas vigentes.

Se deben tener en cuenta y seguir los siguientes puntos:

Sólo deben utilizarse ayudas de instalación adecuadas, de acuerdo con las normas.

El dispositivo debe instalarse de manera que sea fácilmente accesible para fines de mantenimiento y limpieza.

La unidad solo debe instalarse con materiales de fijación autorizados y adecuados en todos los puntos de fijación.

No deforme la unidad durante la instalación.

Utilice únicamente los lugares de montaje y fijación indicados. No se deben hacer agujeros en la carcasa ni atornillar ningún tornillo.

El sistema de conductos no debe apoyarse en la carcasa.

Para el desacoplamiento del ruido propagado por estructuras, se recomienda una conexión flexible cuando se conecta a un sistema de conductos.

El motor incluye un cable de 10m para la conexión entre este y la electrónica de la campana

5. PANELES DE CONTROL Y MANDOS A DISTANCIA

Para obtener el mejor rendimiento, encienda la campana unos minutos antes de comenzar a cocinar y déjela encendida durante al menos 10 minutos después de que finalice la cocción.

La campana está equipada con un control electrónico de 4 velocidades (cuando se usa en la configuración de velocidad 4^a Boost, la velocidad se reduce de forma automática a la 3^a velocidad pasado unos minutos. Dependiendo del sistema electrónico, el cambio automático de velocidad puede estar entre 8 y 10 minutos)

Los botones tienen las siguientes funciones:

5.1 Botonera electrónica: (Fig. 5)

A.- Timer: Cuando está en función el led está encendido. Accionando esta función la campana continúa trabajando durante unos minutos a la velocidad deseada, y se apaga automáticamente. Solo funciona en velocidad 1-2-3, en la 4ª velocidad la función BOOST anula el timer.

B.- Pulsador aumento de velocidad: Con este pulsador se aumenta la velocidad de aspiración. Cuando está en función el led está azul. En velocidad máxima el led azul parpadea.

C.- Pulsador ON / OFF: Este pulsador enciende y apaga la campana.

D.- Pulsador reducción de velocidad: Con este pulsador se disminuye la velocidad de aspiración. Cuando está en función el led está azul.

E.- Interruptor luz: Accionando este pulsador encendemos y apagamos las luces. Cuando está en función el led está azul. **Para la regulación de luz :**

- Intensidad de luz: Con la luz encendida, mantenga presionado el botón de luz (E) para una variación continua de intensidad max->min->max con memorización del nivel, cuando se suelta.
- Cambio color de luz (fría/cálida) : Con el motor apagado y las luces encendidas, mantenga presionado el botón de luz (E) junto con el botón adyacente (D), para la variación continua de la temperatura máx->mín->máx con memorización del nivel cuando se suelta.

Esta botonera posee un dispositivo que avisa cuando hay que limpiar los filtros antigrasa.

El led del pulsador "A" significa que los filtros deben de ser lavados (generalmente cada 40 horas de uso). Una vez montados de nuevo los filtros mantenga presionado durante 10 segundos el pulsador "A" para realizar un reset y que empiece de nuevo el contador.

5.2 Botonera electrónica ultrafina: (Fig. 5A)

A.- Interruptor luz: Accionando este pulsador encendemos y apagamos las luces. Cuando está en función el led está azul. **Para la regulación de luz :**

- Intensidad de luz: Con la luz encendida, mantenga presionado el botón de luz (A) para una variación continua de intensidad max->min->max con memorización del nivel, cuando se suelta.
- Cambio color de luz (fría/cálida) : Con el motor apagado y las luces encendidas, mantenga presionado el botón de luz (A) junto con el botón adyacente (B), para la variación continua de la temperatura fría->cálida->fría con memorización del nivel cuando se suelta.

B.- Pulsador ON / OFF / 1ª velocidad: Este pulsador enciende y apaga la campana. La campana se pone en marcha a la 1ª velocidad.

C. D. E.- Velocidades 2ª, 3ª y 4ª.

F.- Timer: Cuando está en función el led está encendido. Accionando esta función la campana continúa trabajando durante unos minutos a la velocidad deseada, y se apaga automáticamente. Solo funciona en velocidad 1-2-3, en la 4ª velocidad la función BOOST anula el timer.

Esta botonera posee un dispositivo que avisa cuando hay que limpiar los filtros antigrasa.

El led del pulsador "F" significa que los filtros deben de ser lavados (generalmente cada 40 horas de uso). Una vez montados de nuevo los filtros mantenga presionado durante 10 segundos el pulsador "F" para realizar un reset y que empiece de nuevo el contador.

5.3 Botonera Touch-Control (Fig. 6)

A.- Interruptor luz: Accionando este pulsador encendemos y apagamos las luces. **Para regulación de luz :**

- Intensidad de luz: Con el motor apagado y las luces encendidas, mantenga presionado el botón de luz (A) para una variación continua de intensidad max->min->max con memorización del nivel, cuando se suelta.
- Cambio color de luz (fría/cálida) : Con el motor apagado y las luces encendidas, mantenga presionado el botón de luz (A) junto con el botón adyacente (B), para la variación continua de la temperatura fría->cálida->fría con memorización del nivel cuando se suelta.

B.- Pulsador ON / OFF / 1ª velocidad: Este pulsador enciende y apaga la campana. La campana se pone en marcha a la 1ª velocidad.

C. D. E.- Velocidades 2ª, 3ª y 4ª.

F.- Timer: Cuando está en función el led está encendido. Accionando esta función la campana continúa trabajando durante unos minutos a la velocidad deseada, y se apaga automáticamente. Solo funciona en velocidad 1-2-3, en la 4ª velocidad la función BOOST anula el timer.

Esta botonera posee un dispositivo que avisa cuando hay que limpiar los filtros antigrasa.

Cuando el led del pulsador "F" queda encendido significa que los filtros deben de ser lavados (generalmente cada 40 horas de uso). Una vez montados de nuevo los filtros mantenga presionado durante unos segundos el pulsador "F" para realizar un reset y que empiece de nuevo el contador.

5.4 Botonera Soft Touch (Fig.7)

+ ON / Aumento de velocidad: Accionando este pulsador ponemos en marcha la campana y subimos las velocidades. - OFF / Reducción de velocidad: Accionando este pulsador ponemos en marcha la campana y bajamos la velocidad a la que funciona la campana y la apagamos cuando la pulsamos estando en 1ª velocidad. Display – Indica la velocidad a la que funciona la campana. Timer: Cuando está en función el led está encendido. Accionando esta función la campana continúa trabajando durante unos minutos a la velocidad deseada, y se apaga automáticamente. Solo funciona en velocidad 1-2-3, en la 4ª velocidad la función BOOST anula el timer.

5.5 Botonera I.R (Fig. 8)

A.- Pulsador ON / OFF: Este pulsador enciende y apaga la campana. Se enciende siempre en 1ª velocidad.

B.- Pulsador reducción de velocidad: Con este pulsador se disminuye la velocidad de aspiración.

C.- Pulsador aumento de velocidad: Con este pulsador se aumenta la velocidad de aspiración. Cuando está en función el led está azul. En velocidad máxima parpadea un punto en el display.

D.- Timer: Cuando está en función el display parpadea. Accionando esta función la campana continúa trabajando durante unos minutos a la velocidad deseada, y se apaga automáticamente. Se desactiva esta función volviendo a pulsar "D", dejando de parpadear el display.

E.- Interruptor luz: Accionando este pulsador encendemos y apagamos las luces. **Para la regulación de luz :**

- Intensidad de luz: Con el motor apagado, se acciona el botón de luz (E) y aparecerá una "L" azul en pantalla. Pulse el botón de + (C) o - (B) tantas veces como quiera para subir o bajar la intensidad max->min->max con memorización del nivel. Unos segundos después de soltar el botón quedará memorizada (desaparecerá L azul en pantalla).
- Cambio color de luz (fría/cálida) : Con el motor apagado, mantenga presionado constantemente el botón de luz (E). Dejar de presionar cuando tengas la tonalidad deseada y en unos segundos después quedará memorizada (desaparecerá L azul en pantalla).

F.- Botón inhabilitado.

Esta botonera posee un dispositivo que avisa cuando hay que limpiar los filtros antigrasa.

Cuando esto pasa, aparece una "C" en el display (generalmente cada 40 horas de uso). En ese momento proceda a la limpieza de los filtros.

Una vez montados de nuevo los filtros mantenga presionado durante unos segundos el pulsador "A" de la botonera o del mando a distancia para la Fig.8, o únicamente el pulsador "A" de la botonera Fig.8 para realizar un reset (con la campana encendida) y que empiece de nuevo el contador. El reset estará confirmado cuando aparezca una "E" en el display.

Esta botonera dispone de conectividad "H-connect" que permite ser controlada inalámbricamente desde nuestras placas de cocción de forma sencilla.

5.6 Mando a distancia I.R: (Fig. 9)

Para que el mando a distancia funcione, debe enfocar el mando hacia el infrarrojo receptor instalado en la campana.

A.- Pulsador ON / OFF: Este pulsador enciende y apaga la campana. Se enciende siempre en 1ª velocidad.

B.- Pulsador reducción de velocidad: Con este pulsador se disminuye la velocidad de aspiración.

C.- Pulsador aumento de velocidad: Con este pulsador se aumenta la velocidad de aspiración.

D.- Timer: Cuando está en función el display parpadea. Accionando esta función la campana continúa trabajando durante unos minutos a la velocidad deseada, y se apaga automáticamente. Solo funciona en velocidad 1-2-3, en la 4ª velocidad la función BOOST anula el timer.

E.- Interruptor luz: Accionando este pulsador encendemos y apagamos las luces.

- Intensidad de luz: Con el motor apagado encender la luz (E). Mantenga presionado el botón de luz (E) para una variación continua de intensidad max->min->max con memorización del nivel, cuando se suelta.
- Cambio color de luz (fría/cálida) : Con el motor apagado y las luces encendidas, mantenga presionado el botón de + (C) o - (B) para la variación continua de la temperatura frío>cálido. Volver a presionar para volver a variarla. Con memorización del nivel cuando se suelta.

F.- Botón inhabilitado.

Esta botonera dispone de conectividad "H-connect" que permite ser controlada inalámbricamente desde nuestras placas de cocción de forma sencilla.

5.7 Mando a distancia por radiofrecuencia: (Fig.10)

5.7.1 Primera puesta en marcha de la campana con mando a distancia:

Pulsar el interruptor de seguridad, que encontrará en interior de la campana, en ON.

Esperar unos 5 segundos a que el circuito realice el barrido de la memoria.

Para obtener un mayor rendimiento, se aconseja encender la campana unos minutos antes de empezar a cocinar y dejarla funcionando después de haber finalizado, al menos durante 10 minutos.

La campana está dotada de un control remoto de 4 velocidades, la descripción de los botones es la siguiente:

A.- Pulsador ON / OFF: Este pulsador enciende y apaga la campana. La campana se enciende siempre en la mínima velocidad.

B.- Pulsador aumento de velocidad: Con este pulsador se aumenta la velocidad de aspiración.

C.- Pulsador reducción de velocidad: Con este pulsador se disminuye la velocidad de aspiración.

D.- Pulsador + : Activa la función de parada diferida (a los 10 minutos la campana se parará automáticamente).

E.- Pulsador - : Enciende o apaga la iluminación de la campana.

NOTA: Para bajar y subir velocidades siempre esperar intervalos de tiempo de 2 segundos entre subida y bajada de velocidad.

En caso de fallo del mando a distancia o agotamiento de las pilas, desconectar la campana manualmente con el interruptor de seguridad colocado en el interior de la campana accesible desde uno de los filtros.

5.7.2 Reseteo y creación de un código nuevo al mando a distancia:

En el caso de interferencia de la señal con otros dispositivos, se puede asignar un nuevo código de sincronización al receptor / campana (hay hasta 1024 códigos), de la siguiente manera:

- 1- Mantener pulsados los tres botones (A, B, C) hasta que se enciendan todas las luces del mando a distancia.
- 2- Una vez están encendidas todas las luces del mando, rápidamente, mantener pulsados los botones (B, C) hasta que las luces parpadeen 3 veces, eso significa que hemos generado un código nuevo.

5.7.3 Sincronización mando a distancia con la campana:

1. Apagar por completo la campana, asegurándonos que el interruptor interno esta en OFF.
2. Encendemos la campana poniendo dicho interruptor en la posición ON.
3. Antes de que pasen 10 segundos, mantener pulsado el botón de encendido de luces (E) hasta que se enciendan las luces de la campana.

En caso de fallo del mando a distancia , o agotamiento de las pilas, desconectar la campana manualmente con el interruptor de seguridad colocado en el interior de la campana accesible desde uno de los filtros

En caso de caída de la red eléctrica , y se desconfigure el mando, realizar los pasos del punto 5.7.3

ATENCIÓN – Uno de los motivos por el cual el mando puede no funcionar, es porque en las proximidades al domicilio haya algún inhibidor de frecuencia. Estos suelen encontrarse en instituciones/edificios públicos, edificios de fuerzas de seguridad entre otros.

6. ILUMINACIÓN

6.1. Sustitución del LED:

La campana viene provista de un sistema de iluminación basado en la tecnología LED.

Los LEDs garantizan una óptima iluminación, una duración hasta 10 veces mayor de las lámparas tradicionales y permiten ahorrar el 90% de energía eléctrica.

Para la sustitución dirigirse al servicio asistencia técnica. **En ningún caso el usuario debe manipularlos para su sustitución.**

6.2 Regulación de temperatura de color del LED (disponible en la mayoría de campanas)

Rango de temperatura es de 3000-4000k. En algunos modelos de campanas puede ser superior.

7. FILTROS ANTIGRASA

Antes de realizar cualquier operación de mantenimiento o de limpieza la campana debe desconectarse de la corriente eléctrica. La función del filtro antigrasa es la absorción de partículas de grasa y humedad que se forman durante la cocción. Debe limpiarse una vez al mes (o cuando el sistema de indicación de saturación de los filtros - si está previsto en el modelo que se posee - indica esta necesidad) **con detergentes no agresivos**, manualmente (7.1) o bien en lavavajillas **sin abrillantador** (7.2).

Para desmontar el filtro antigrasa, tirar de la manija de desenganche de muelle. (Fig. 11)

- Para sacar el filtro sólo debe actuar en la manilla A hasta hacerlo salir por la guía delantera; incline ligeramente y extraiga. Para su colocación, invierta la operación.
- En las campanas de techo para acceder a los filtros antes deben abrir las puertas o cristales.

7.1. Lavado a mano:

Sumergir el filtro en agua caliente con un detergente neutro adecuado y una vez limpio aclararlo con abundante agua caliente.

7.2. Lavavajillas:

Poner el filtro en el lavavajillas y seleccionar un programa corto a baja temperatura **sin usar abrillantador***, y sin superar lavado de 40º.

Con el lavado en el lavavajilla el filtro antigrasa metálico puede desteñirse. El uso del abrillantador puede deteriorar la malla de aluminio interno del filtro y sus prestaciones.

La mayoría de campanas están dotadas con un dispositivos de control filtros que señala cuándo los filtros (grasas o carbón) deben ser limpiados o sustituidos.



ATENCIÓN! Si los filtros antigrasa están muy sucios el motor aspirará poca cantidad de aire, disminuyendo esto su eficiencia; La grasa que se acumula sobre los filtros antigrasa, es fácilmente inflamables y PUEDEN CAUSAR INCENDIOS. El productor se considera libre de cualquier responsabilidad en el caso de incendios causados por el mal mantenimiento de los filtros antigrasas.

8. FILTROS DE PURIFICACIÓN



Antes de realizar este procedimiento asegúrese que la campana esta apagada, que el motor no está en funcionamiento. Para más seguridad desconecte la campana del sistema eléctrico. Algunas campanas además de su mando llevan un botón interruptor de corriente en su interior.

La durabilidad vendrá condicionada por el tipo de filtro. Para realizar pedidos, puede ponerse en contacto con el Servicio Asistencia Técnica.

8.1 Colocación Filtros de carbono integrados en campana (solo modelos indicados).

- 1.- Retiramos los filtros, y la chapa de aspiración compensada (si su modelo está previsto de esta). Quitando los 6-8 tornillos (dependiendo de la medida de la campana). (Fig. 12)
2. Instalamos las guías provistas para la colocación del filtro de carbono.
- 3.- Colocamos el filtro de carbono deslizándolo por las guías (A) de arriba hacia abajo, tal y como se muestra en la imagen. En campanas isla, hay un encaje en el refuerzo del motor para realizar la extracción del filtro. (Fig.13)
- 4.- Una vez hemos colocado el filtro de carbono, repetimos las operaciones anteriores a la inversa.
- 5.-Durabilidad: 50 horas de uso aproximada.

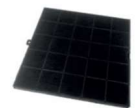

8.2. Colocación Filtros de carbono integrados en motor (solo modelos indicados). (Fig. 14)

1. Encaramos el filtro al lateral del motor, haciendo coincidir las muescas A con B.
2. Una vez encaradas, giramos un cuarto de vuelta hacia cualquier dirección. Repetimos la operación en cada lado del motor. (Instalar 2 filtros).
3. Durabilidad: 80 horas de uso



8.3 Regeneración en el horno de los cubos Helsa:

Entre 150-180°C durante aproximadamente 1-2 horas.

Durabilidad de los filtros: Con cada regeneración se detecta un pequeño efecto de memoria. Se recomienda un máximo de 8-10 ciclos de regeneración. Después se percibirá una pérdida en el rendimiento de los cubos de carbón.

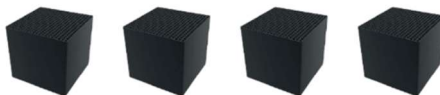

8.4 Cajón R Techo:

Nota: instalar cajón de recirculación a una distancia mínima de 2 metros y máxima de 3 con respecto a la campana de techo.

Medidas hueco de encastre: 425 x 440

1. Realizar el hueco de encastre
2. Desde el interior del cajón, aflojar los tornillos lo máximo posible sin salirse de la tuerca, para que la pestaña entre con facilidad en el encastre.
3. Realizar la conexión de la extracción.
4. Encastrar el cajón en el hueco, las pestañas harán un pequeño "clic", el cual indicará que las pestañas han apoyado en el techo.
5. Apretar los tornillos de las pestañas para fijar el cajón al techo. **
6. Colocar la tapa (va sujeta con imanes).

****ATENCIÓN:** aunque el tornillo dispone de tope de apriete, vigilar la fuerza que se realiza al apretar. Una vez el cajón se ve sujeto no apretar más los tornillos. Clips de sujeción para falso techo de grosor mínimo 16, con grosor inferior poner madera espaciadora.

Extracción filtros Helsa de un cajón R Techo (para limpieza o sustitución): (Fig. 15)

1. Sacar la tapa con el accesorio suministrado (la tapa esta fijada con imanes, con una mano sujetar la tapa y con la otra tirar hacia abajo con el accesorio maneta)
2. Quitar tornillo
3. Extraer el filtro
4. Desatronillar y extraer los cubos Helsa para poder regenerarlos al horno o bien desecharlos y reemplazarlos por unos nuevos.

Extracción filtro plasma (para sustitución)

1. Sacar la tapa con el accesorio suministrado (la tapa esta fijada con imanes, con una mano sujetar la tapa y con la otra tirar hacia abajo con el accesorio maneta)
2. Quitar tornillo
3. Deslizar el filtro Plasma.

8.5 Filtros recirculación Zócalo (Cajón R Helsa): (Fig. 16)

En las operaciones de mantenimiento, usted podrá regenerar los cubiletes Helsa (2) en el horno.

Procedimiento:

1. Tire de la lengüeta (4) de la parte embellecedora del cajón R y extraiga el frontal
2. Retire el bloque de cubiletes y proceda a regenerarlos en el horno.
3. Una vez realizadas estas tareas, reproduzca el paso 1 a la inversa.

8.6 Filtros recirculación téxtil de carbono activo: (Fig. 17)

Este filtro es exclusivo para los modelos de campana de recirculación. En las operaciones de mantenimiento, usted podrá sustituir el filtro quitando la rejilla embellecedora superior.

Los filtros téxtiles tienen una duración máxima de 2 años. Para garantizar una filtración óptima, se recomienda su sustitución a los 6-12 meses.

9. LIMPIEZA

La campana debe ser limpiada con frecuencia tanto externamente como internamente (con la misma frecuencia con la que se realiza el mantenimiento de los filtros de grasa).

9.1. Limpieza interior:

La limpieza interior de la campana debe de realizarse utilizando un paño humedecido con agua y detergente neutro o con alcohol desnaturalizado.

Está prohibido limpiar las piezas eléctricas o las del motor, con líquidos o disolventes.



9.2. Limpieza exterior:

Aconsejamos su limpieza con un paño suave, agua y jabón líquido, un buen aclarado y sobre todo un perfecto secado.



ATENCIÓN! Asegúrense que la alimentación eléctrica se encuentre interrumpida. La sustancia detergente recomendada es una solución de AGUA y JABON LIQUIDO NEUTRO. Es muy importante que el jabón líquido no contenga gránulos que puedan rayar la superficie. La solución tiene que ser antes aplicada sobre un paño suave y después a mano se frota el paño sobre la campana. Es importante seguir con el paño el sentido del satinado (VER FIG.). Está completamente prohibido VOLCAR LIQUIDOS DIRECTAMENTE SOBRE LA CAMPANA. El paño no tiene que tener botones, cierres relámpago, automáticos u otros que puedan rayar la superficie. Se prohíbe terminantemente el uso de disolventes químicos, productos agresivos, granulosos o abrasivos, nafta, alcoholes o similares que podrían comprometer el aspecto superficial de la campana. La firma constructora no responde por los daños funcionales o estéticos causados por limpiezas hechas con productos no aptos o con modos inadecuados

10. EN CASO DE MAL FUNCIONAMIENTO

En caso de una avería siga estas recomendaciones:

10.1. Antes de llamar al Servicio Asistencia Técnica

- La campana no funciona
 - ✓ El enchufe debe estar introducido en la toma de corriente
 - ✓ Hay corriente en la vivienda
 - ✓ El fusible es posible que se haya quemado
- No aspira lo suficiente y/o hace mucho ruido
 - ✓ Seleccione la velocidad adecuada
 - ✓ Limpie o sustituya los filtros
 - ✓ La salida de humos está obstruida o no es del diámetro correcto
- No se enciende la luz
 - ✓ La bombilla puede estar fundida
 - ✓ La bombilla puede estar mal montada

10.2. Llamar al Servicio Asistencia Técnica

En caso de que no sean los defectos indicados, debe contactar con el Servicio Técnico, indicando:

- Fecha de compra
- El modelo de campana
- Código de la campana *
- Matrícula de la campana*

* Se encuentra indicado en un adhesivo en el interior de la misma campana o en una etiqueta en la parte posterior de su manual de instrucciones).



FreCAN como fabricante es miembro asociado de APPLIA

1. AVIS DE SÉCURITÉ

- Au moment de la livraison, s'assurer que l'appareil n'a pas été endommagé pendant le transport.
- Ne pas laisser les emballages (des plastiques, cornières, etc.) à proximité des enfants.
- Cet appareil a été conçu pour être utilisé par des adultes. Les enfants doivent être surveillés afin de s'assurer qu'ils ne jouent pas avec la hotte ne le nettoie même pas.
- L'utilisation de la hotte n'est pas en aucun cas indiqué par des personnes présentant un handicap physique, sensoriel ou intellectuel, ou enfants à partir de 8 ans sauf s'ils sont surveillés ou instruits par la personne chargée de leur responsabilité.
- Ne jamais faire flamber sous la hotte aspirante en marche.
- Éviter des grandes flammes sur la gazinière.
- Éviter que les flammes sortent par les parties latérales des récipients.
- Faire attention avec la friture faite sous l'appareil, car l'huile et la graisse peuvent s'enflammer à haute température.
- Avant d'effectuer toute opération de nettoyage ou d'entretien, toujours couper le courant de la hotte en débranchant la prise de courant correspondante ou le différentiel ou magnétothermique du tableau électrique du domicile
- La dépression maximale de la pièce ne doit pas dépasser 0,04 mbar. Ces conditions sont nécessaires pour un bon fonctionnement de la hotte. Pour que l'espace aie la bonne pression, une entrée d'air permanente doit exister afin d'éviter toute étanchéité (une grille de ventilation appropriée est recommandée à cet effet).
- Il existe un risque d'incendie si le nettoyage n'est pas effectué conformément aux instructions.
- ATTENTION : Les pièces accessibles peuvent devenir chaudes lorsqu'elles sont utilisées avec des appareils de cuisine.
- Ne jamais utiliser la hotte sans filtre anti-graisse.
- Nettoyer et substituer les filtres régulièrement, selon la fréquence indiquée
- Remplacer les filtres charbon actif (si la hotte est en version recyclage) toutes les 50 heures d'usage.
- Allumer votre hotte aspirante avant de commencer la cuisson
- Arrêter votre hotte aspirante 10 minutes après avoir fini la cuisson.
- Il est interdit d'utiliser la hotte aspirante comme un appareil aspirateur.
- Sur des cuissons à gaz, ne **jamais laisser la flamme allumée** sans placer des récipients de cuisine avant.
- **En aucun cas, le plastique protecteur ne doit être retiré de la hotte** tant que l'installation n'est pas terminée. Si ce n'est pas le cas, des précautions particulières doivent être prises pour éviter des coups, les rayures ou le contact avec des produits corrosifs.
- **Vous devez prendre des mesures de précaution et protéger le produit avec du plastique pendant l'installation, en particulier en cas de travaux**, car le contact avec des restes de plâtre, de silicones, de peintures ou de produits de nettoyage avec des composants chimiques corrosifs ou chlorures peuvent endommager l'acier ou des parties de la hotte, **qui ne seraient pas couverts par la garantie du fabricant.**

2. INSTALLATION ÉLECTRIQUE

- La hotte aspirante doit toujours être branchée à une installation électrique équipée d'une « mise à la terre ».
- Les installations devront être effectuées exclusivement par un service technique qualifié et spécialisé. L'installation doit être conforme aux normes en vigueur relatives à la ventilation des locaux fermés et à l'utilisation de matériaux appropriés.
- Le fournisseur ne pourra appliquer aucune garantie en cas de conséquences et/ou dommages dus à une installation défectueuse exécutée par des personnes pas qualifiées ou à une installation pas conforme aux normes en vigueur, ainsi qu'à une mauvaise utilisation de l'appareil.
- Le câble flexible d'alimentation muni se trouve déjà connecté à l'intérieur et sort de la hotte, proche au conduit d'évacuation.
- Si le cordon d'alimentation est endommagé, il doit être remplacé par le fabricant, son agent de service ou des personnes de qualification similaire pour éviter tout danger.
- Avant de brancher la hotte aspirante au courant électrique:
 - Vérifiez que la tension du courant électrique et fréquence de réseau du domicile correspond bien à celle de la hotte (voir la plaque d'identification à l'intérieur de l'appareil).
 - Vérifiez que l'espace est doté de systèmes de protection contre court-circuit et chocs électriques conforme aux normes en vigueur.
 - Avant de procéder au branchement électrique de l'appareil, coupez toujours le courant. Désactivez le différentiel ou magnétothermique du tableau électrique du domicile et ne le rétablissez que une fois que l'opération d'installation a été complétée.

3. INFORMATIONS GÉNÉRALES :

3.1 Typologie de Hotte - Classification :



Hotte à recyclage/filtrage : La hotte n'est pas équipée de conduits de fumées vers l'extérieur. Avec ce système les odeurs et vapeurs sont aspirés, purifiés par le filtre à charbon actif ou plasma, puis l'air purifié est restitué dans la pièce.



Hotte à évacuation : Les fumées et vapeurs de cuisine sont aspirées, puis évacuées vers l'extérieur à travers de conduits de fumées.

3.2 Conseils pour l'utilisateur :

1. Pour avoir une meilleure performance, il est recommandé d'allumer votre hotte aspirante avant de commencer la cuisson et de la laisser en marche pour 10 minutes après avoir fini la cuisson
2. Faire attention avec la friture faite sous l'appareil, car l'huile et la graisse peuvent s'enflammer à haute température.
3. Ne jamais faire flamber sous la hotte aspirante en marche. La flamme pourrait causer un incendie.
4. Toujours couper le courant de la hotte avant d'effectuer toute opération de nettoyage ou d'entretien en débranchant la prise de courant correspondante
5. Respecter les instructions fournies par le fabricant pour l'entretien et remplacement des filtres, car les dépôts de graisse pourraient prendre feu et abîmer le produit.
6. Toute modification sur le corps inox sera cause d'annulation de la garantie.

3.3 Condensation sur les hottes

La condensation est le phénomène physique de changement d'état de la matière d'un état gazeux (vapeur) à un état condensé (liquide). Cela se produit par un changement brusque de température, quand la vapeur prend contact avec une surface froide. La condensation est, malheureusement, un phénomène physique qui ne dépend pas de la capacité d'aspiration de la hotte, mais plutôt elle est due à la différence de température entre les fumées chaudes et les surfaces froides de la hotte. La hotte, peu importe sa puissance, ne peut pas expulser toute la condensation. Une hotte est prête à expulser les fumées, mais elle n'a pas la capacité d'expulser de l'eau vers l'extérieur.

Si vous avez des problèmes de condensation sur votre hotte, comme un égouttement en bas de la hotte, l'origine peut se trouver dans des plusieurs raisons isolées ou connectées.

- La température ambiante est froide ou inférieure à la température de la vapeur de cuisson. Un phénomène physique inévitable qui produit un choc thermique lors du contact avec la surface froide de la hotte.
- L'utilisation de la table de cuisson à la puissance maximale, sans préchauffage environnemental et/ou de la surface de la hotte. Cet effet s'aggrave particulièrement avec les plaques d'induction qui chauffent très rapidement et qui ne génèrent pas de chaleur résiduelle).
- Utilisation ou entretien inadéquat de la hotte, tels que le nettoyage ou remplacement des filtres de graisse ou à charbon.
- Une installation de conduits d'évacuation de fumée défavorables, avec des diamètres inférieurs à ceux requis par le moteur, une longueur de conduit excessive, des réductions, des coudes, etc.
- Dans des certaines conceptions de la hotte, telles que les hottes murales en pente et/ou des groupes filtrantes lorsqu'elles sont installées plus près de la zone de cuisson, générant plus de condensation.

Conseils d'utilisation pour éviter la condensation sur la hotte :

- Allumer votre hotte 10 minutes avant de commencer la cuisson et une fois finie, activer la fonction d'arrêt retardé pour éliminer la fumée stockée dans le conduit. Avec cela, nous reuissirons une évacuation totale.
- Ne faire pas cuire à la puissance maximale dès le début, commencer par une puissance faible ou moyenne, pour permettre à la hotte de se tempérer.
- Garder les filtres propres, en les nettoyant au moins tous les 10 jours, et en cas de détérioration, les remplacer par des nouveaux.
- Avoir un courant d'air continue dans l'habitacle afin d'éviter une dépression qui puisse affecter le taux d'aspiration, comme une grille de ventilation ; une fenêtre semi-ouverte.
- Sécher la vapeur qui se génère lors de la cuisson et après la cuisson.
- Suivre les instructions de la table de cuisson pour prévenir la condensation. Utiliser une puissance suffisante pour une ébullition mesurée.
- Utiliser la vitesse de la hotte proportionnelle à la quantité de fumée et de vapeur générées. Vitesse 1 : Lors du chauffage d'eau. Vitesse 2 et 3 pour une cuisson normale, non intensive. Vitesse 4 (Booster) pour une cuisson agressive comme la grille ou la friture. N'utiliser le Booster en aucun cas avec de la cuisson vapeur.

L'utilisation proportionnelle des vitesses de la hotte réduira les problèmes de condensation qui pourraient survenir éventuellement. Gardez à l'esprit que la vapeur générée dans la cuisson sera collectée ensemble avec les fumées produites. L'eau est un liquide lourd qui n'est pas facile à propulser par le moteur de la hotte. Pour cette raison, nous vous recommandons d'utiliser une vitesse d'aspiration qui vous permet de recueillir des fumées et une partie raisonnable de la vapeur, réservant des méthodes supplémentaires pour éliminer la vapeur que la hotte ne peut pas recueillir, comme laissant la plus grande ventilation possible dans la cuisine (une fenêtre ouverte). C'est exactement cela que l'on fait lorsque la condensation est générée dans la salle de bains après une douche chaude.

4. INSTRUCTIONS POUR L'INSTALLATEUR

4.1 Dimension appropriée de la hotte. (Fig. 1)

4.2 À quelle distance devons-nous placer la hotte ? - Recommandations : (Fig. 2)



Selon normes : l' Européenne 60335-2-31, norme internationale IEC 60335-2-31: 2012 et norme Espagnole UNIT DANS 60335-2-31, la distance minimale entre la surface de cuisson sur le plan et la partie inférieure de la hotte doit être min. 65cm, si la hotte s' installe sur un appareil de cuisson à gaz.

4.3 Installation de conduits pour une extraction appropriée : (Fig. 3)

1. Éviter la réduction du diamètre à la sortie du tuyau de la hotte ou près des coudes ; si nécessaire, toujours les faire en tranches droites et loin de la hotte.
2. Éviter la réduction drastique du tuyau.
3. Éviter les coudes si possible. Si vous devez installer des coudes, assurez-vous qu'ils ont le moins de degrés possible.
4. Assurez-vous que la sortie de fumée est aussi directe que possible pour éviter une circulation d'air incorrecte.
5. Le diamètre du tuyau de fumée ne peut pas être inférieur à celui du moteur de la hotte lui-même.
6. La hotte doit être situé à une distance optimale du plan de travail, non inférieure à 65 cm, spécialement dans le cas des gazinières ou des cuisinières mixtes (fig.2).
7. Si les instructions pour l'installation de l'appareil de cuisson à gaz spécifient une distance plus grande, il prenez-le en compte.
8. La dépression maximale autorisée par le décret de combustion, pour ce type d'environnement, ne doit pas dépasser 0,04 mbar. Vérifiez donc qu'il existe une ventilation adéquate.
9. L'air aspiré par la hotte ne peut pas être conduite vers/ à travers la cheminée du radiateur ou d' un autre appareil alimenté par énergie non électrique.
10. Comme la taille, la hauteur de la hotte est très importante pour réussir une performance maximale.

4.3.1 Installation des conduits Airsoft :

Les modèles de la gamme Silence ont un conduit silencieux Airsoft inclus.

Ces conduits doivent être installés en tant que première section du conduit de fumées, juste après la sortie du moteur en tant qu'étape préalable à l'installation de la hotte.

Pour les modèles avec une sortie Ø150mm, connecter le conduit Airsoft 1 sur la sortie circulaire du moteur, complètement étiré, et scellez-le avec du ruban adhésif.

Pour les modèles avec sortie de conduits plates, joignez la partie rigide du conduit Airsoft 2 à la canalisation d' évacuation et la section de conduit flexible à la sortie plate du moteur



Toute fuite ou perte d'air produite le long de la sortie d'évacuation des fumées, due à un mauvais assemblage de ses accessoires et raccords, sera responsabilité de l'installateur de cette canalisation. Vérifiez tous les points de connexion pour assurer leur étanchéité.

4.4 Gamme de diamètres du tuyau selon la motorisation :

MOTEUR INTÉRIEUR	Ø TUBE (min.) mm	MOTEUR INTERMÉDIAIRE	Ø TUBE (min.) mm
1100 GP	Ø 150	IL1300EC	Ø 200
ST8	Ø 150	IL2200EC	Ø 200
VF700	Ø 150	MOTOR PARED	
VF600	Ø 150	PA1200EC	Ø 150 / Ø 200
R1300GP	Ø 150	MOTOR TEJADO	
R1000GP	Ø 150	TJ2000EC	Ø 200
B1000	Ø 150	TJ2500EC	Ø 250
R800GP	Ø 150		
R700	Ø 150		

FR

Si les produits ne sont pas installés en respectant les diamètres de tuyau appropriés, comme indiqué dans le tableau ci-dessus, le fabricant n'sera pas responsable du dysfonctionnement des produits.

4.5 Ventilation - créer des entrées d'air primaires : (Fig. 4)

Il est essentiel que la cuisine ait de la circulation d'air pour assurer un bon fonctionnement de la hotte, car avec une cuisine encapsulée sans ventilation risque de produire une dépression qui réduisiez l'efficacité d'aspiration de la hotte.

4.6 Moteurs extérieurs

4.6.1 Moteurs extérieurs de toit TJ2000EC / TJ2500 EC

Pour assurer une performance optimale, l'installateur doit fournir un tuyau de Ø200 pour des moteurs de 1900m³/h et de Ø200mm ou Ø250 pour les moteurs de 2700 m³/h

Il doit également fournir un câble d'alimentation assez long pour arriver à bien connecter l'électronique au moteur.

Le câble ne peut jamais traverser le conduit d'évacuation des fumées

Les moteurs sont fournis avec un manchon femelle de Ø200

Les fondations doivent être plates et de niveau. Elles ne doivent pas être en pente et ne doivent présenter aucune irrégularité.

Positionnez et alignez le dispositif à l'aide d'un niveau à bulle. Le fonctionnement correct de l'appareil ne peut être garanti que lorsque celui-ci est monté horizontalement.

Il est important de n'utiliser que des aides à l'installation appropriées et homologuées.

L'appareil doit être installé de manière à ce qu'il soit facilement accessible pour l'entretien et le nettoyage.

Le dispositif doit être installé en utilisant tous les points de fixation et uniquement avec des éléments de fixation approuvés et appropriés.

Ne pas tordre et/ou tendre l'appareil pendant le montage.

Aucun trou ne doit être percé dans la structure et aucune vis ne doit y être insérée, sauf aux endroits prévus pour les éléments de fixation.

Le système de conduits ne doit pas s'appuyer sur la structure.

Pour la neutralisation acoustique des bruits structurels, il est recommandé d'installer une pièce de raccordement élastique dans un système de conduits.

Le moteur comprend un câble de 10 m pour la connexion avec l'électronique de la hotte ((on ne peut jamais arrêter d'évacuer l'humus).

4.6.2 Moteurs muraux extérieurs PA1200

Les fondations doivent être plates et de niveau. Elles ne doivent pas être en pente et ne doivent présenter aucune irrégularité.

Positionnez et alignez le dispositif à l'aide d'un niveau à bulle. Le fonctionnement correct de l'appareil ne peut être garanti que lorsque celui-ci est monté horizontalement.

Il est important de n'utiliser que des aides à l'installation appropriées et homologuées. L'appareil doit être installé de manière à ce qu'il soit facilement accessible pour l'entretien et le nettoyage.

Le dispositif doit être installé en utilisant tous les points de fixation et uniquement avec des éléments de fixation approuvés et appropriés.

Ne pas tordre et/ou tendre l'appareil pendant le montage.

Aucun trou ne doit être percé dans la structure et aucune vis ne doit y être insérée, sauf aux endroits prévus pour les éléments de fixation.

Le système de conduits ne doit pas s'appuyer sur la structure.

Pour la neutralisation acoustique des bruits structurels, il est recommandé d'installer une pièce de raccordement élastique dans un système de conduits.

Le moteur comprend un câble de 10 m pour la connexion avec l'électronique de la hotte.

4.6.3 Moteurs intermédiaires IL1300EC / IL2200EC

Les travaux d'installation ne doivent être effectués que par du personnel qualifié, conformément aux instructions d'installation et d'utilisation et aux réglementations et normes applicables.

Il convient de garder à l'esprit et de suivre les points suivants :

Il est important de n'utiliser que des aides à l'installation appropriées et homologuées, conformément aux normes.

Le dispositif doit être installé de manière à ce qu'il soit facilement accessible pour l'entretien et le nettoyage.

L'unité ne doit être installée qu'avec des éléments de fixation approuvés et appropriés sur tous les points de fixation.

Ne pas déformer l'unité pendant l'installation.

Utilisez uniquement les emplacements de montage et de fixations indiqués. Aucun trou ne doit être percé dans la structure et aucune vis ne doit y être insérée.

Le système de conduits ne doit pas reposer sur la structure.

Pour réduire les bruits structurels, il est recommandé d'utiliser un raccord flexible lors de la connexion à un système de conduits.

Le moteur comprend un câble de 10 m pour la connexion avec l'électronique de la hotte.

5. PANNEAUX DE COMMANDE ET TÉLÉCOMMANDES

Pour obtenir les meilleures performances, allumer la hotte quelques minutes avant de commencer à cuisiner et la laisser, au moins pour 10 minutes, après la fin de la cuisson.

La hotte est équipée d'une commande électronique à 4 vitesses : lorsqu'elle est utilisée avec la vitesse 4^{ème} ou Booster, la vitesse sera automatiquement réduite à 3^{ème} après quelques minutes. En fonction du système électronique, le changement automatique de vitesse peut arriver entre 7 et 15 minutes)

Les boutons ont les fonctions suivantes :

5.1 Contrôle électronique : (Fig. 5)

A.- Temporisateur : Cette touche permet de faire fonctionner la hotte à la vitesse sélectionnée pendant quelques minutes. Au terme de la durée indiquée, la hotte s'arrêtera automatiquement. Le Temporisateur (TIMER) est disponible pour les vitesses 1-2-3. À la 4eme vitesse (BOOSTER), cette fonction reste annulée.

B.- Bouton Augmentation- vitesse : Cette touche permet d'augmenter la vitesse du moteur. En utilisant cette fonction, la touche s'allume en bleu. Lorsque la vitesse maximale est atteinte, le LED bleu clignote.

C.- Bouton ON / OFF : Cette touche permet d'allumer et d'éteindre le moteur de la hotte.

D.- Bouton Réduction-vitesse : Cette touche permet de réduire la vitesse du moteur. En utilisant cette fonction, la touche s'allume en bleu.

E.- Bouton Lumière : Cette touche permet d'allumer ou d'éteindre les lumières. **Pour la régulation de l'illumination :**

- Intensité lumineuse : L'éclairage étant allumé, appuyez sur le bouton d'éclairage (E) et maintenez-le enfoncé pour une variation continue de l'intensité max->min->max avec mémorisation du niveau, une fois qu'il a été relâché.
- Changement de couleur de la lumière (froid/chaud) : Le moteur étant éteint et l'éclairage allumé, appuyez et maintenez le bouton d'éclairage (E) en même temps que le bouton adjacent (D), pour une variation continue de la température max->min->max avec mémorisation du niveau, une fois qu'ils ont été relâchés.

Cette contrôle dispose d'un dispositif d'avertissement pour entretenir les filtres.

Après 40 heures d'usage, la lumière de la touche "A" s'allume indiquant qu'il faut laver les filtres métalliques anti graisse.

Une fois les filtres ont été entretenus, appuyer 10 secondes sur le bouton "A" pour remettre le compteur à 0.

5.2 Contrôle électronique ultra fin: (Fig. 5A)

A.- Bouton Lumière : Cette touche permet d'allumer ou d'éteindre les lumières. **Pour la régulation de l'illumination :**

- Intensité lumineuse : L'éclairage étant allumé, appuyez sur le bouton d'éclairage (A) et maintenez-le enfoncé pour une variation continue de l'intensité max->min->max avec mémorisation du niveau, une fois qu'il a été relâché.
- Changement de couleur de la lumière (froid/chaud) : Le moteur étant éteint et l'éclairage allumé, appuyez sur le bouton d'éclairage (A) et sur le bouton adjacent (B) et maintenez-les enfoncés, pour une variation continue de la température froid->chaud->froid avec mémorisation du niveau, une fois qu'ils ont été relâchés.

B.- Bouton ON / OFF / 1^{ère} vitesse : Cette touche permet de réduire la vitesse du moteur. La hotte démarre toujours en 1ere vitesse.

C. D. E.- Vitesses 2^{ème}, 3^{ème} et 4^{ème}.

E.- Temporisateur : Cette touche permet de faire fonctionner la hotte à la vitesse sélectionnée pendant quelques minutes. Au terme de la durée indiquée, la hotte s'arrêtera automatiquement. Le Temporisateur (TIMER) est disponible pour les vitesses 1-2-3. À la 4eme vitesse (BOOSTER), cette fonction reste annulée.

Cette contrôle dispose d'un dispositif d'avertissement pour entretenir les filtres.

Après 40 heures d'usage, la lumière de la touche "E" s'allume indiquant qu'il faut laver les filtres métalliques anti graisse.

Une fois les filtres ont été entretenus, appuyer 10 secondes sur le bouton "E" pour remettre le compteur à 0.

5.3 Commande Touch-Control (Fig. 6)

A.- Bouton lumière : Cette touche permet d'allumer ou d'éteindre les lumières. **Pour la régulation de l'illumination :**

- Intensité lumineuse : L'éclairage étant allumé, appuyez sur le bouton d'éclairage (A) et maintenez-le enfoncé pour une variation continue de l'intensité max->min->max avec mémorisation du niveau, une fois qu'il a été relâché.
- Changement de couleur de la lumière (froid/chaud) : Le moteur étant éteint et l'éclairage allumé, appuyez sur le bouton d'éclairage (A) et sur le bouton adjacent (B) et maintenez-les enfoncés, pour une variation continue de la température froid->chaud->froid avec mémorisation du niveau, une fois qu'ils ont été relâchés.

B.- Bouton ON / OFF / 1^{ère} vitesse : Cette touche permet d'allumer/ éteindre le moteur de la hotte. La hotte démarre toujours en 1ere vitesse.

C. D. E.- Vitesses 2^{ème}, 3^{ème} et 4^{ème}.

F.- Temporisateur : Cette touche permet de faire fonctionner la hotte à la vitesse sélectionnée pendant quelques minutes. Au terme de la durée indiquée, la hotte s'arrêtera automatiquement. Le Temporisateur (TIMER) est disponible pour les vitesses 1-2-3. À la 4eme vitesse (BOOSTER), cette fonction reste annulée.

Cette contrôle dispose d'un dispositif d'avertissement pour entretenir les filtres.

Après 40 heures d'usage, la lumière de la touche "F" s'allume indiquant qu'il faut laver les filtres métalliques anti graisse.

Une fois les filtres ont été entretenus, appuyer 10 secondes sur le bouton "F" pour remettre le compteur à 0.

Ce contrôle dispose d'une connectivité "H connect" qui permet de le contrôler sans fil depuis nos plaques de cuisson.

5.4 Commande Soft-Touch (Fig. 7)

+ ON / Bouton augmentation-vitesse : Cette touche permet d'allumer le moteur de la hotte et d'augmenter la vitesse du moteur.

- OFF / Bouton Réduction-vitesse : Cette touche permet de démarrer la hotte et réduire la vitesse du moteur. En appuyant ce bouton, on ne peut éteindre la hotte que lorsque la vitesse minimale est atteinte.

DISPLAY - Indique la vitesse actuelle du moteur.

Temporisateur : Cette touche permet de faire fonctionner la hotte à la vitesse sélectionnée pendant quelques minutes. Au terme de la durée indiquée, la hotte s'arrêtera automatiquement. Le Temporisateur (TIMER) est disponible pour les vitesses 1-2-3. À la 4eme vitesse (BOOSTER), cette fonction reste annulée.

Ce contrôle dispose d'une connectivité "H connect" qui permet de le contrôler sans fil depuis nos plaques de cuisson.

5.5 Boîtier/Contrôle électronique I.R (Fig. 8)

A.- Bouton ON/OFF : Cette touche permet d'allumer/ éteindre le moteur de la hotte. La hotte démarre toujours en 1ere vitesse.

B.- Bouton réduction- vitesse : En appuyant ce bouton on diminue la vitesse d'aspiration.

C.- Bouton augmentation-vitesse : En appuyant ce bouton on augmente la vitesse d'aspiration. Pendant usage de cette fonction le pilote LED est toujours allumé en bleu. À la vitesse maximale, un point de lumière clignote sur l'écran.

D.- Temporisateur : Cette touche permet de faire fonctionner la hotte à la vitesse sélectionnée pendant quelques minutes. Au terme de la durée indiquée, la hotte s'arrêtera automatiquement. Pendant l'utilisation de cette fonction, votre écran clignote. On désactive la fonction en appuyant la touche « D » à nouveau, puis le display arrêtera de clignoter.

E.- Bouton Lumière : En appuyant sur ce bouton, on peut allumer/ éteindre les éclairages de la hotte. **Pour la régulation de l'illumination :**

- **Intensité lumineuse** : Le moteur étant éteint, appuyez sur le bouton d'éclairage (E) pour faire apparaître une « L » bleu à l'écran. Appuyez sur le bouton + (C) ou - (B) autant de fois que vous le souhaitez pour augmenter ou diminuer l'intensité max->min->max, avec mémorisation du niveau. Quelques secondes après avoir relâché le bouton, l'intensité sera mémorisée (le « L » bleu disparaîtra de l'écran).
- **Changement de couleur de la lumière (froid/chaud)** : Le moteur étant éteint, appuyez constamment sur le bouton d'éclairage (E) et maintenez-le enfoncé. Relâchez le bouton lorsque vous avez obtenu la couleur souhaitée et après quelques secondes, elle sera mémorisée (le « L » bleu disparaîtra de l'écran).

F.- Bouton désactivé.

Cette contrôle dispose d'un dispositif d'avertissement pour entretenir les filtres.

Après 40 heures d'usage, l'écran montrera la lettre « C » indiquant qu'il faut laver les filtres métalliques anti graisse.

Une fois les filtres ont été réinstallés, maintenez enfoncée la touche "A" de la commande de la hotte ou de la télécommande (voir image 8), ou, le cas échéant, seulement la touche "A" de la commande de la hotte (voir image 8) pour réinitialiser le compteur. La réinitialisation a eu lieu lorsque l'écran de la commande affiche la lettre « E ».

Ce contrôle dispose d'une connectivité "H connect" qui permet de le contrôler sans fil depuis nos plaques de cuisson.

5.6 Télécommande I.R (infrarouge) : (Fig.9)

Pour que la télécommande fonctionne, vous devez la télécommande sur le récepteur infrarouge installé sur la hotte.

A.- Bouton ON/OFF : Ce bouton permet allumer et éteindre la hotte aspirante. La hotte démarre en 1ere vitesse.

B.- Bouton réduction-vitesse : Avec ce bouton on fait diminuer la vitesse d'aspiration.

C.-Bouton augmentation-vitesse : En appuyant ce bouton on augmente la vitesse d'aspiration

D.-Temporisateur : Cette touche permet de faire fonctionner la hotte à la vitesse sélectionnée pendant quelques minutes. Au terme de la durée indiquée, la hotte s'arrêtera automatiquement. Pendant l'utilisation de cette fonction, votre écran clignote. Le Temporisateur (TIMER) est disponible pour les vitesses 1-2-3. À la 4eme vitesse (BOOSTER), cette fonction reste annulée.

E.- Bouton Lumière : En appuyant sur ce bouton, on peut allumer/ éteindre les éclairages de la hotte. **Pour la régulation de l'illumination :**

- Intensité lumineuse : Le moteur étant éteint, allumez l' éclairage (E). Appuyez sur le bouton d'éclairage (E) et maintenez-le enfoncé pour une variation continue de l'intensité max->min->max avec mémorisation du niveau, une fois qu' il a été relâché.
- Changement de couleur de la lumière (froid/chaud) : Le moteur étant éteint et l' éclairage allumé, appuyez sur les boutons + (B) ou - (C) et maintenez-les enfoncés pour une variation continue de la température froid>chaud. Appuyez à nouveau pour le faire varier nouveau. Avec mémorisation du niveau au relâchement.

F.- Bouton désactivé

Ce contrôle dispose d'une connectivité "H connect" qui permet de le contrôler sans fil depuis nos plaques de cuisson.

5.7 Télécommande radiofréquence : (Fig.10)

5.7.1 Démarrage initial de la hotte avec télécommande :

Appuyer sur l' interrupteur de sécurité que vous trouverez à l' intérieur de la hotte en le mettant en position ON. Attendre 5 secondes pour réaliser une reprogrammation de la hotte.

La hotte est équipée d' une télécommande à 4 vitesses, les différentes fonctions sont expliquées ci-dessous.

A.- Bouton ON / OFF : Cette touche permet d' allumer le moteur de la hotte. La hotte démarre toujours en 1^{ère} vitesse.

B.- Bouton augmentation-vitesse : Cette touche permet d' augmenter la vitesse du moteur.

C.- Bouton réduction vitesse : Cette touche permet de baisser la vitesse aspiration moteur.

D.- Bouton + : Il active le temporisateur d' arrêt retardée ; la hotte s' éteindra au bout de 10minutes.

E.- Bouton - : Ce bouton allume ou éteint les lumières de la hotte.

REMARQUE : Pour augmenter et réduire la vitesse, il est recommandé de toujours attendre 2 secondes entre augmentation et réduction de la vitesse.

En cas de mauvais fonctionnement de la télécommande ou de substitution de la batterie, vous devez toujours déconnecter votre hotte en appuyant manuellement l' interrupteur de sécurité placé à l' intérieur de la hotte et accessible depuis les filtres.

5.7.2 Reprogrammation et création d' un nouveau code de transmission pour la télécommande :

Dans le cas d'interférence de signal avec d'autres appareils, vous pouvez assigner un nouveau code de synchronisation au récepteur /hotte (il y a jusqu'à 1024 codes), comme suit :

1. Appuyer simultanément sur les touches (A, B, C) et attendre que tous les voyants de la télécommande s' allument
2. Puis, avec tous les voyants de la télécommande allumés, appuyer rapidement sur les touches (B, C) ; les voyants clignoteront 3 fois indiquant qu' un nouveau code a été créé.

5.7.3 Synchronisation de la télécommande avec la hotte :

1. Éteindre la hotte, s' assurant que l' interrupteur interne se trouve en position OFF.
2. Allumer l' interrupteur interne de la hotte en position ON.
3. Dans les 10 secondes qui suivent, appuyez sur le bouton d'allumage de l' éclairage (E) et maintenez-le enfoncé jusqu'à ce que l' éclairage de la hotte s'allume.

En cas de mauvais fonctionnement de la télécommande ou de substitution de la batterie, vous devez toujours déconnecter votre hotte en appuyant manuellement l' interrupteur de sécurité placé à l' intérieur de la hotte et accessible depuis les filtres.

Les coupures de courant ou baisses de tension et de déconfiguration de l'unité de contrôle, procédez comme indiqué au point 5.7.3

ATTENTION : Des inhibiteurs de fréquence à proximité pourraient affecter le fonctionnement de la télécommande. Ceux-ci sont souvent trouvés dans les institutions / bâtiments publics ou des forces de sécurité, entre autres.

6. ÉCLAIRAGE

6.1. Remplacement du LED

La hotte est dotée d' un système d' éclairage de technologie LED.

Les LEDS garantissent un éclairage optimal et une durée jusqu'à 10 fois supérieure aux ampoules traditionnelles. Ils permettent une épargne de 90% en énergie électrique.

Pour le remplacement, s'adresser au service d'assistance technique. L'utilisateur ne peut en aucun cas manipuler les éléments pour leur remplacement.

6.2 Régulation de la température de la couleur des LED (disponible sur la plupart des hottes)

La plage de température est de 3 000-4 000 k. Dans certains modèles de hottes, la température peut être plus élevée.

7. FILTRES A GRAISSE

Pour toute intervention ou nettoyage à l'intérieur de la hotte aspirante, la débrancher du courant.

La fonction du filtre anti graisse consiste à absorber les particules de graisse qui se créent pendant la cuisson. Ils doivent être nettoyé (manuellement ou dans des lave-vaisselle) avec des détergents non agressifs une fois par mois (fig 7.1) ou au lave-vaisselle sans produit de **brillance** (fig.7.2); ou lorsque le système d'indication de saturation des filtres indique ce besoin (option disponible sur certains modèles).

Pour retirer le filtre à graisse, tirez la poignée de déverrouillage des ressorts (**Fig. 11**)

- Pour retirer le filtre anti-graisse, il suffit d'actionner la poignée « A » jusqu'à le faire sortir par la guide avant ; puis incliner légèrement le filtre vers le bas et le retirer du guide arrière. Pour le remonter, procéder dans l'ordre inverse.
- Dans les hottes plafonniers pour accéder aux filtres vous devez avant ouvrir les portes métalliques ou en verre.

Ces filtres peuvent être lavés manuellement ou bien dans le lave-vaisselle.

7.1. Lavage manuel :

Plonger les filtres dans de l'eau chaude avec une solution savonneuse anti-graisse ; puis rincer-les bien.

7.2. Lave-vaisselle :

Effectuer un programme de lavage court sans dépasser 40°, **qui exclut tous séchage et produit de brillance**. Quoique le lavage du filtre anti-graisse métallique au lave-vaisselle pourrait provoquer sa décoloration. L'utilisation de produit de rinçage peut détériorer la maille interne en aluminium du filtre et ses performances.



ATTENTION ! Si les filtres anti graisse restent très sale, le moteur de la hotte aura un bas rendement d'aspiration et pourtant une baisse d'efficacité. La graisse accumulée sur les filtres est facilement inflammable et peuvent occasionnés des incendies. Le fabricant-fournisseur est déchargé de toute responsabilité et obligation en cas d'incendie due au mauvais entretien des filtres anti graisse.

8. FILTRES D'EPURATION



Avant d'effectuer cette procédure, assurer que la hotte est éteinte, que le moteur n'est pas en marche. Pour plus de sécurité, débrancher la hotte du système électrique. Certaines hottes appartiennent à son contrôle, portent un interrupteur d'alimentation à l'intérieur.

La durabilité sera conditionnée par le type de filtre. Pour les commander, contacter le service d'assistance technique.

8.1 Placement des filtres charbon à actif intégrées à l'intérieur la hotte (consulter modèles indiquées)

1. Enlever les filtres et la plaque aspiration compensé (si le modèle est fournie avec). Dévisser les 6-8 vis (selon les mesures de la hotte). (**Fig. 12**)
2. Installez les guides fournies pour le placement du filtre à charbon.
3. Placer le filtre charbon actif en le glissant par les guides (A) de haut en bas, telle comme se montre sur image ci-dessous. Sur des hottes îlot, il y a une languette sur le plateau-support du moteur pour enlever le filtre. (**Fig. 13**)
4. Une fois le filtre est placé, nous répéter les opérations antérieures à l'inverse.
5. Durabilité : 50 heures d'utilisation.

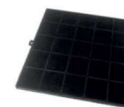

8.2 Installation des filtres à charbon actif sur le moteur (consulter modèles indiquées) (Fig. 14)

1. Placer et raccorder le filtre sur le latéral du moteur, alignant les encoches A et B.
2. Fixer et tourner un quart dans toute direction.
3. Répéter sur l'autre côté de la volute moteur.
4. Durabilité : environ 80 heures d'utilisation



8.3 Régénération au four Filtres Helsa:

Entre 150-180°C pendant 1-2 heures d' environ.

Durabilité des filtres : avec chaque régénération, il se produit une perte des propriétés d' action des cubes. Il est recommandé un maximum de 8 à 10 cycles de régénération. Ensuite, il y aura une perte sur la performance des seaux de charbon.



8.4 Filtres de recirculation Plafond (Box R Helsa) :

Remarque : le caisson de recirculation doit être installé à une distance minimale de 2 mètres et maximale de 3 mètres de la hotte de plafond.

Dimensions du trou d' encastrement : 425 x 440

1. Faire le trou pour l' encastrement
2. À l'intérieur du caisson, desserrer les vis autant que possible sans enlever l'écrou, de sorte que la languette rentre facilement dans la cavité d' encastrement.
3. Effectuer la connexion avec le système d'extraction
4. Installer le caisson dans le trou d' encastrement. Les languettes feront un petit "clic", indiquant que les onglets reposent sur le plafond.
5. Serrez les vis des languettes pour fixer le caisson 'Box R' au plafond. **
6. Monter le couvercle (il est fixé avec des aimants).

*** ATTENTION : Bien que la vis ait une butée de serrage, surveiller la force exercée lors du serrage. Une fois que le caisson est sécurisé, ne serrez plus les boulons. Les pinces sont prêtes pour faux plafonds avec une épaisseur minimale 16mm ; avec une épaisseur inférieure, il faudra mettre de l' entretoise en bois.*

Enlever les filtres Helsa d'un caisson Box R plafonnier (pour nettoyage ou remplacement) (Fig. 15)

1. Retirer le couvercle avec l'accessoire 'manette' fourni. Le couvercle est fixé avec des aimants ; tenir le couvercle d'une main, et abaissez avec l'aide de l' accessoire 'manette' de l' autre main.
2. Enlever la vis (1)
3. Retirer le filtre (2)
4. Dévisser et retirez les seaux Helsa pour les mettre au four ou remplacer par de nouveaux.

Enlever les filtres Plasma d'un caisson 'Box R' plafonnier (pour le remplacement):

1. Retirer le couvercle avec l'accessoire 'manette' fourni. Le couvercle est fixé avec des aimants ; tenir le couvercle d'une main, et abaissez avec l'aide de l' accessoire 'manette' de l' autre main.
2. Retirer la vis (1)
3. Glisser le filtre Plasma (2)

8.5 Filtres recirculation Socle (Box R Helsa): (Fig. 16)

Pour des raisons d' entretien, les seaux Helsa (2) peuvent être régénérés dans le four.

Procédure :

1. Tirer la languette (4) du profil embellissant du caisson R ; et retirer l'avant
2. Retirer le bloc de perles et régénérer-le dans le four
3. Après avoir effectué ces tâches, répéter l'étape 1 en sens inverse.

8.6 Filtres de recirculation textiles à charbon actif : (Fig. 17)

Ce filtre est exclusif aux modèles de hottes à recirculation. Lors des opérations de maintenance, vous pouvez remplacer le filtre en retirant la grille d'habillage supérieure.

Les filtres textiles ont une durée de vie maximale de 2 ans. Pour garantir une filtration optimale, il est recommandé de le remplacer au bout de 6 à 12 mois.

9. NETTOYAGE

La hotte doit être nettoyé à l'extérieur et à l'intérieur avec la même fréquence qu' on entretient les filtres graisse.

9.1 Nettoyage interne :

Pour entretenir l' intérieur de la hotte il est conseillé d' utiliser des chiffons ou des éponges douces avec une solution savonneuse neutre. Nous conseillons vivement d' éviter nettoyer les parties électrique ou le moteur avec des produits liquides au abrasifs.

9.2 Nettoyage extérieur

Il est recommandé de bien nettoyer la hotte avec des chiffons ou des éponges douces en utilisant de l'eau et du savon liquide ; puis sécher parfaitement.



ATTENTION ! Assurer que le courant électrique a été coupé, soit en retirant la prise, soit en actionnant le disjoncteur.

Utiliser une solution savonneuse standard NEUTRE et NON GRASSE avec de l'eau. Très important que la solution savonneuse ne contient pas des granules qui peuvent rayer la surface. La solution doit être préalablement appliquée sur un chiffon doux, puis frotter à la main sur la hotte. Pendant le nettoyage de la hotte, afin d'éviter des rayures, il est important de frotter avec des chiffons humides toujours dans le sens de ponçage de la hotte (VOIR FIG.) C'est interdit de renverser des LIQUIDES DIRECTEMENT SUR LA HOTTE. Le chiffon ne doit pas à avoir des boutons, des fermetures éclair, ou des autres qui peuvent rayer la surface. Nous conseillons vivement d'éviter des produits acides, de sodes, d'ammoniac, de chlorures et tous les produits dérivés qui sont extrêmement dommageables pour la surface de la hotte. Le fabricant ne prend pas de responsabilité par les défauts et dommages esthétiques provoqués pour l'entretien avec des produits ou techniques inadéquats.

10. EN CAS DE PROBLEMES

Pour toute demande d'assistance technique suivez ces recommandations :

10.1. Avant d'appeler le Service Après-Vente :

- La hotte ne fonctionne pas...
 - ✓ Vérifier si la hotte est bien branchée au courant électrique
 - ✓ Contrôler la bonne arrivée de courant électrique dans le bâtiment
 - ✓ Vérifier l'état du fusible, il pourrait être grillé
- Le rendement de la hotte est faible/ fait beaucoup de bruit
 - ✓ Sélectionner la vitesse adéquate
 - ✓ Nettoyez ou substituez les filtres
 - ✓ Vérifiez que la sortie de fumées n'est pas obstruée ou a le diamètre correct
- Les lumières ne fonctionnent pas
 - ✓ Contrôler que l'ampoule n'est pas fondue
 - ✓ Vérifiez que soit bien installé

10.2 Contacter le Service Après-Vente :

Si le problème persiste, vous devez contacter notre SAV, nous indiquant les informations suivantes :

- Date d'achat
- Modèle de hotte
- Code de la hotte *
- N° de Immatriculation/ série*

* Il est indiqué sur un adhésif à l'intérieur de la hotte ou sur une étiquette au dos de votre manuel d'instructions.



USER AND INSTALLER MANUAL (EN)

1. GENERAL PRECAUTIONS

- Check that the cooker hood has not been damaged during transport.
- Do not leave the packaging materials (bags, corner brackets, etc.) within the reach of children.
- This appliance must only be used by adults. Beware of children; cooker hood and its components must not be within reach of children and nor clean it.
- The hood is not suitable for people with reduced physical, sensory or mental capacities or children over 8 years old unless they are specifically instructed by the person responsible for their safety.
- Do not “flambé” products, which could cause flames beneath the hood.
- Do not ignite gas burners giving off intense, uncontrolled flames beneath the hood.
- Make sure that no flames emerge from the sides of pans.
- When frying foods, do not allow the oil to escape from the pan or reheat it, as it could catch fire.
- Before performing any cleaning or maintenance operation, disconnect the hood from the power supply using the respective mains or sector switch, a double-pole switch or by unplugging it.
- If using other appliances that require gas or appliances that consume oxygen from the atmosphere, ensure there is sufficient ventilation. For safe ventilation, the maximum vacuum in the premises must not exceed 4 Pa (0.04 mbar) and a pipe leading outside the premises must be made in the wall (with the correct diameter and location).
- There is a risk of fire if cleaning is not carried out according to instructions.
- CAUTION: Accessible parts may become hot when used with kitchen appliances
- Do not use the cooker hood without the provided fat-filters.
- Keep the fat-filters clean and respect the frequency of recommended cleaning.
- If you have a recirculation system in your hood, replace the charcoal filters every 50 hours of use.
- Turn on the hood before starting to cook.
- Turn off the hood about 10 minutes after you finish cooking.
- It is forbidden to use the hood as an aspirator.
- Never leave the flame of gas burning under the hood without placing cooking utensils on the burners.
- **Under no circumstances should the protective plastic** of the hood be removed until the installation has been completely finished. If not, special care must be taken against bumps, scratches or contact with corrosive products.
- **You must take precautionary measures and protect the product with plastic during installation, especially if there is construction**, since contact with remains of plaster, silicones, paints or cleaning products with corrosive chemical components or chlorides can damage the steel or parts of the hood, which would not be covered by the manufacturer's warranty

2. ELECTRICAL INSTALATION

- This appliance must be connected to an electricity supply with a ground connection.
- Check that the installation and electrical connections are handled by qualified technicians and that the indicated instructions and local regulations in force are respected, using materials that are compliant with the applicable legislation.
- The company will not be responsible for installations executed by non-qualified staff and installations that fail to respect the applicable legislation on electrical safety (with regards to both methods and materials).
- The electrical technical data can be found inside the hood, after removing the grease filters.
- The flexible power cable supplied is already connected internally and emerges from the hood near the air outlet tube.
- If the power cable is damaged, it must be replaced by the manufacturer, its service agent or similarly qualified persons to avoid a hazard.
- Before installing the electrical connections, you should:
 - Verify that the indicated electrical data coincide with the voltage values and frequency of the electrical circuit in the house where the hood is to be installed;
 - Check that the premises have electrical protection against short circuits and electrocution, pursuant to the applicable legislation;
 - Before connecting the hood, always switch off the power supply using the double-pole switch and turn the power on again for normal use only when the connecting operation has been completed.

3. GENERAL INFORMATIONS

3.1 Cooker hood Typology: Classification



Filtering Version/ Recirculation hood: It does not have external exhaust pipe. The use of charcoal or plasma filters removes the grease and smells from the extracted air before sending the purified air back into the room.



Ducting Version: Extracted fumes are conveyed outside of the house by means of the exhaust piping connected to the hood.

3.2 Tips for the user:

1. To obtain a better performance, it is advisable to connect the hood a few minutes before starting to cook and let it run after it has been completed, for at least 10 minutes.
2. Always keep an eye on the frying pan or fryer, the oil may overheat and catch fire.
3. Never flambé under the hood. Free flames may cause a fire.
4. Before carrying out any operation inside the hood, disconnect the appliance from the power supply.
5. Respect cleaning and filter replacement times. Ignoring this aspect can cause a fire or deteriorate the product due to the deposited grease.
6. Any modification on the steel structure voids the warranty.

3.3 Condensation in Cooker Hoods

Condensation is the change of the physical state of matter (vapor) from gas phase into liquid phase. This happens by abrupt change of temperature, when the steam makes contact with a cold surface.

Condensation is, unfortunately, a physical phenomenon that does not depend at all on the suction capacity of the hood but rather on the difference in temperature between the hot cooking fumes and the cold surfaces of the hood. No matter how powerful the hood is, it can not expel all the condensation. A hood is prepared to drive fumes out, but it does not have the capacity to flush water to the outside.

If you have a condensation problem on your hood, such as a leakage on the bottom of the hood, it may be due to several individual or connected reasons.

- The ambient temperature is cooler or lower than the cooking steam temperature. Unavoidable physical phenomena producing heat shock upon contact with the cold surface of the hood.
- The use of the cooking hob at maximum power without preheating the environment & hood surface. This effect is especially aggravated by induction plates which heat up very quickly and do not generate residual heat.
- Improper use or maintenance of the hood such as cleaning fat-filters or replacing carbon filters.
- An installation of unfavorable smoke exhaust piping, with diameters smaller than those required by the motor, excessive duct length, reductions, elbows, etc.
- Certain hood designs such as inclined wall hoods and integrated hoods in the cabinet generate more condensation when installed closer to the cooking zone.

Tips to prevent condensation on the hood:

- Switch on the hood 10 minutes before and after cooking; activate the delayed stop function to evacuate the smoke stored in the duct, favouring total evacuation.
- Do not cook at a maximum power from the beginning. Start with a low or medium power, so that the hood gets tempered.
- Keep the filters clean, cleaning them at least once every 10 days. In case of deterioration, replace them with new ones.
- Have a continuous airflow in the room such as a ventilation grid, half-open window, so that we avoid any pressure vacuum diminishing the extraction flow.
- Dry out the steam that is generated while cooking, as well as after cooking.
- Follow the instructions provided for the hob on the effects of condensation. Use adequate power to control steam.
- Adjust hood speed to the amount of fume and steam that is being generated. Speed 1: When heating water. Speed 2 and 3 for normal, non-intensive cooking. Speed 4 (Booster) For aggressive cooking such as grilling or frying. Do not use the Booster for steam cooking under any circumstances.

The correct use of speed in the extraction hood will reduce condensation problems considerably. Note that the steam generated with the cooking will be collected together with the fumes produced. Water is a heavy liquid that is not easy to drive through the hood motor. Therefore, we recommend using a suction speed that allows the extraction of fumes plus a reasonable part of the steam. Additional methods may be applied to eliminate the remaining steam not collected by the hood such as leaving as much ventilation as possible in the kitchen; ideally by opening a window, as we do when condensation happens in the bathroom after a hot shower.

4. INSTRUCTIONS FOR THE INSTALLER:

4.1 Choose the appropriate dimensions for the hood: (Fig. 1)

4.2 At what height should we place the cooker hood? Recommendations: (Fig. 2)



According to regulations: European 60335-2-31, International IEC 60335-2-31: 2012 and Spanish UNE-EN 60335-2-31- The minimum distance between the cooking surface on the worktop and the bottom of the extraction hood must be at least of 650 mm, if the hood is installed on a gas cooking element.

4.3 Installation of piping for proper extraction: (Fig. 3)

1. Avoid making a reduction of diameter in the outlet pipe of the hood or near elbows. Any potential reduction shall only be made in straight sections of piping and away from the hood.

2. Avoid abrupt tube reductions.
3. Avoid placing elbows and bends. If needed, make sure elbows/bends have the least possible degrees.
4. Ensure that the exhaust outlet is as direct as possible avoiding a bad air circulation.
5. The diameter of the exhaust pipe must not be smaller than that of the hood motor itself.
6. The hood shall be located at an optimum distance from the cooking surface of not less than 65 cm. in case of gas burners or mixed cookers (fig.2).
7. If the installation manual for the cooking device with gas specify a greater distance, it must be taken into consideration.
8. The maximum pressure vacuum for this type of environment allowed by the ‘combustion decree’ should not exceed 0.04 mbar. So do check that there is adequate ventilation.
9. The air extracted by the hood cannot be directed to the heater chimney or any other exhaust pipe used by devices powered by non-electric energy.
10. Like the size, the height of the hood is very important to reach its maximum performance.

4.3.1 Installation of Airsoft ducting:

Silence range models have Airsoft silencer ducting included.

These ducts must be installed on the first section of piping right after the motor outlet.

For models with Ø150mm outlet, connect the Airsoft 1-duct to the circular motor outlet (completely stretched) and seal it with tape on both ends.

For models with flat duct outlet, before installing the hood, connect the rigid part of Airsoft 2-duct to the exhaust pipe and its flexible duct section to the flat motor outlet.



The technician is responsible for the piping installation and any leakage or airloss produced along the exhaust pipe, due to poor assembly of its accessories and connections will be their responsibility. The technician shall check thoroughly all connection points to ensure their tightness.

4.4 Range of tube diameter according to motorizations:

INTERIOR MOTOR	Ø PIPE (minimum) mm	INTERMEDIATE MOTOR	Ø PIPE (minimum) mm
1100 GP	Ø 150	IL1300EC	Ø 200
ST8	Ø 150	IL2200EC	Ø 200
VF700	Ø 150	MOTOR PARED	
VF600	Ø 150	PA1200EC	Ø 150 / Ø 200
R1300GP	Ø 150	MOTOR TEJADO	
R1000GP	Ø 150	TJ2000EC	Ø 200
B1000	Ø 150	TJ2500EC	Ø 250
R800GP	Ø 150		
R700	Ø 150		

If the products are not installed with the appropriate pipe diameters as shown in the above table, the manufacturer shall not take any responsibility for the malfunctioning of such products.

4.5 Ventilation - creating primary air inlets: (Fig. 4)

Guarantee a good air circulation in the kitchen through air inlets is a standard requirement to ensure the correct functioning of the hood. A hood operating in a closed environment (kitchen) may create a pressure vacuum that reduces the extraction efficiency of the hood. Air inlets for gas installations can serve our purpose. In the absence of the latter, an air inlet needs to be created.

4.6 Remote motors

4.6.1 Exterior roof motors TJ2000EC / TJ2500 EC

The technician must provide a Ø200mm tube for 1900m³ / h and Ø200 or Ø250mm tube for 2700m³ / h motors. Likewise, a power cable long enough to connect the electronics to the motor must be provided.

The cable shall never pass through the fumes exhaust pipe

The motors are supplied with a Ø200 female connecting sleeve.

The foundation must be flat and level. It should not be sloped or irregular at any point.
 Position and align the device with the aid of a spirit level. Correct operation of the device can only be guaranteed when it is mounted horizontally.
 Only suitable and compliant mounting aids must be used.
 The unit must be installed in such a way that it is easily accessible for maintenance and cleaning.
 The device must be installed using all fixing points and only with approved and suitable fixing materials.
 Do not twist and/or strain the device during assembly.
 No holes may be drilled in the housing and no screws may be inserted into the housing except at the locations designated for fasteners.
 The duct system should not be clamped in the housing.
 For the acoustic neutralisation of structure-borne noise, an elastic connection piece is recommended for installation in a duct system.
 The motor includes a 10m cable for the connection between the motor and the electronics of the hood

4.6.2 Outdoor wall motors PA1200EC

The foundation must be flat and level. It should not be sloped or irregular at any point.
 Position and align the device with the aid of a spirit level. Correct operation of the device can only be guaranteed when it is mounted horizontally.
 Only suitable and compliant mounting aids must be used.
 The unit must be installed in such a way that it is easily accessible for maintenance and cleaning.
 The device must be installed using all fixing points and only with approved and suitable fixing materials.
 Do not twist and/or strain the device during assembly.
 No holes may be drilled in the housing and no screws may be inserted into the housing except at the locations designated for fasteners.
 The duct system should not be clamped in the housing.
 For the acoustic neutralisation of structure-borne noise, an elastic connection piece is recommended for installation in a duct system.
 The motor includes a 10m cable for the connection between the motor and the electronics of the hood.

4.6.3 IN1100 intermediate motors IL1300EC / IL2200EC

Installation work may only be carried out by specialised personnel in accordance with the installation and operation manual and the regulations and standards in force.
 The following fields must be taken into account and followed:
 Only suitable installation aids in accordance with the standards should be used.
 The device should be installed so that it is easily accessible for maintenance and cleaning purposes.
 The unit must only be installed with approved and suitable fixing materials at all fixing points.
 Do not deform the unit during installation.
 Use only the indicated mounting and fixing locations. No holes should be drilled in the housing and no screws should be screwed in it.
 The duct system must not rest on the casing.
 For decoupling of structure-borne noise, a flexible connection is recommended when connecting to a duct system.
 The motor includes a 10m cable for the connection between the motor and the electronics of the hood.

5. CONTROL BOARDS & REMOTE CONTROLS

To reach the best performance, turn on the hood a few minutes before starting to cook; and leave it on for at least 10 more minutes after cooking.

The hood is equipped with a 4-speed electronic control. When used in 4th speed (booster), the speed lowers to 3rd automatically after a few minutes. Depending on the electronic system, the automatic speed reduction from 4th to 3rd can happen between 7 and 15 minutes.

The buttons have the following functions:

5.1 Control Board: (Fig. 5)

A.- Timer: When it is operating, the blue light will be lit. When this function is activated, the hood continues to operate for a few minutes at the chosen speed and then automatically switches off. Only works on 1-2-3 speed, on 4th speed, the BOOSTER function cancels the timer.

B.- ON / OFF button: This button turns the hood on and off.

C.- Button for speed increase: This button increases the motor speed.

D.- Button for speed reduction: This button decreases the motor speeds. A blue light indicates it is operating.

E.- Light switch: Press this switch to turn the lights on and off. When it is ON, a blue light turns on.

For regulating light:

- Light intensity: With the light on, press and hold the light button (A) for a continuous variation of intensity max->min->max with the level being memorised when released.
- Change of light colour (cold/warm): With the motor off and lights on, press and hold the light button (A) together with the adjacent button (B), for the continuous variation of cold->warm->cold temperature with the level being memorised when released.

This control panel is provided with a feature that advises when the grease filters must be changed. When light on button “E” is ON, the filters must be washed (usually every 40 hours of operation).

When the filters have been mounted again, keep the button “E” pressed for 10 seconds to reset it and for the counter to return to zero.

5.2 Ultra thin Control Board: (Fig. 5A)

A.- Light switch: Press this switch to turn the lights on and off. When it is ON, a blue light turns on.

For regulating light:

- Light intensity: With the light on, press and hold the light button (A) for a continuous variation of intensity max->min->max with the level being memorised when released.
- Change of light colour (cold/warm): With the motor off and lights on, press and hold the light button (A) together with the adjacent button (B), for the continuous variation of cold->warm->cold temperature with the level being memorised when released.

B.- ON / OFF / button – speed one: This button turns the hood on and off. The hood starts to operate at speed one.

C.D. E - Speeds 2, 3 and 4.

F.- Timer: When it is operating, the lamp will be lit. When this function is activated, the hood continues to operate for a few minutes at the chosen speed and then automatically switches off. Only works on 1-2-3 speed; in 4th speed, the BOOSTER function cancels the timer.

This control panel is provided with a feature that advises when the grease filters must be changed. When light on button “F” is ON, the filters must be washed (usually every 40 hours of operation).

When the filters have been mounted again, keep the button “F” pressed for 10 seconds to reset it and for the counter to return to zero.

5.3 Touch-Control (Fig. 6)

A.- Light switch: Press this button to turn the lights on and off. **For regulating light:**

- Light intensity: With the light on, press and hold the light button (A) for a continuous variation of intensity max->min->max with the level being memorised when released.
- Change of light colour (cold/warm): With the motor off and lights on, press and hold the light button (A) together with the adjacent button (B), for the continuous variation of cold->warm->cold temperature with the level being memorised when released.

B.- ON / OFF / button – speed one: This button turns the hood on and off. The hood starts to operate at speed one.

C. D. E.- Speeds 2, 3 and 4.

F.- Timer: When it is operating, the lamp will be lit. When this function is activated, the hood continues to operate for a few minutes at the chosen speed and then automatically switches off. Only works on 1-2-3 speed; in 4th speed, the BOOSTER function cancels the timer.

This control panel is provided with a feature that advises when the grease filters must be changed.

When the lamp on button “F” flashes, this means the filters must be washed (usually every 40 hours of operation).

When the filters have been mounted again, keep button “F” pressed for a few seconds to reset it and for the counter to return to zero.

5.4 Soft Touch Control (Fig.7)

- + ON / Speed increase:** Press this button to start the hood and raise its motor speed.
- OFF / Speed reduction:** By pressing this button we start the hood, lower its motor speed and turn it off when we pressing it while on 1st speed.
- Display** - Indicates the speed at which the hood operates.
- Timer:** When it is programmed the LED is on. When this function is activated the hood continues to work for a few minutes at the chosen speed, and then it switches off automatically. It only works on speed 1-2-3; on 4th speed, the BOOSTER function cancels the timer.

5.5 Control Panel I.R. (Fig. 8)

- A.- ON / OFF button:** This button turns the hood on and off. When pressed, the hood always starts at 1st speed.
- B.- Button for speed reduction:** This button reduces the motor speed.
- C.- Button for speed increase:** This button increases the motor speed. The LED lights on blue when it is in operation. A dot flashes on the display when on maximum speed.
- D.- Timer:** The display flashes when in operation. When this function is activated, the hood continues to operate for a few minutes at the desired speed, then turns off automatically. It is disactivated by pressing D again. Then the display will stop flashing.

E.- Light switch: This button is used to turn the light on and off. **For regulating light:**

- Light intensity: With the motor switched off, the light button (E) is operated and a blue "L" will appear on the display. Press the + (C) or - (B) button as many times as you want to increase or decrease the intensity max->min->max with the level being memorised. A few seconds after releasing the button it will be memorised (the blue L will disappear from the display).
- Change of light colour (cold/warm): With the motor switched off, constantly press and hold the light button (E). Stop pressing when you have the desired shade and after a few seconds it will be memorised (the blue L will disappear on the screen).

F.- Disabled button.

This hood is equipped with a device that advises account the need to clean the grease filters. When this occurs, "C" is shown on the display (generally after 40 hours of use) and filters must be cleaned. Once the filters have been reinstalled, please keep pressed the key “A” from the hood control or from the control remote (see Fig. 8), or only the key “A” from the hood control (see Fig. 8), in order to reset the meter. The reset has happened when the control display shows the letter “E”.

This button panel has “H-connect” connectivity that allows it to be controlled wirelessly from our cooking plates in a simple way.

5.6 Remote Control I.R. (Fig. 9)

- A.- ON / OFF button:** This button turns the hood on and off. When switching on, it is always on 1st speed.
- B.- Speed decrease button:** This button reduces the motor speed.
- C.- Speed increase button:** This button increases the motor speed.
- D.- Timer:** The display flashes when in operation. When this function is in use the hood continues to operate for a few minutes at the desired speed, then turns off automatically. Only works on 1-2-3 speed; in 4th speed, the BOOSTER function cancels the timer.
- E.- Light switch:** This button is used to turn the light on and off. **For regulating light:**

- Light intensity: With the motor switched off, switch on the light (E). Press and hold the light button (E) for a continuous variation of intensity max->min->max with the level being memorised when released.
- Change of light colour (cold/warm): With the motor off and lights on, press and hold the + (B) or - (C) button for continuous variation of the cold->warm temperature. Press again to change it again. With level memorization when released.

- F.- Disabled button.

This button panel has “H-connect” connectivity that allows it to be controlled wirelessly from our cooking plates in a simple way.

5.7 Remote Control - Radiofrequency: (Fig. 10)

5.7.1 Starting the hood for the first time using the remote control:

Place the safety switch to ON mode (this switch is inside the hood). Wait about 5 seconds for the circuit to test the memory.

- A.- **ON / OFF button:** This button turns the hood on and off. The hood will always be turned on at minimum speed.
 B.- **Button for speed increase:** This button increases the motor speed.
 C.- **Button for speed reduction:** This button decreases the motor speed.
 D.- **+ Button:** Activates the deferred stop function (after 10 minutes the hood will automatically stop).
 E.- **- Button:** Turns the hood lighting on or off.

NOTE: To increase and decrease the speed always wait for 2 seconds every time you increase or lower the speed.

If the remote control fails or the batteries run out, disconnect the hood manually using the safety switch inside the hood, which can be accessed from one of the filters.

5.7.2 Reset and Generating a new transmission code

In the event of signal interference with other devices, a new synchronization code can be assigned to the receiver / hood (up to 1024 codes are available). Proceed as follows:

1. Press and hold the buttons simultaneously (A,B,C) until all lights will be flickering at the same time on the remote control.
2. Once the lights are ON, press the buttons (B,C). Then the lights will flash 3 times to indicate that the process is completed.

5.7.3 Synchronization of the remote control with the hood

1. Switch off the hood completely, ensuring that the internal switch of the hood is OFF.
2. We can restart the hood by switching ON the internal (safety) switch of the hood.
3. Within 10 seconds, press and hold the light on button (E) until the hood lights come on.

In case of remote control fails, or battery runs out, disconnect the hood manually through the safety button placed inside the hood and accessible from one of the filters.

In case of power failure, and having to reset the control unit, carry out the steps in point 5.7.3

ATTENTION - One of the reasons why the remote control may not work is because there could be a frequency inhibitor nearby. These are usually found in institutions, public or security forces buildings among others.

6. LIGHTING

6.1. Replacing lamps

The hood is equipped with a lighting system based on LED technology. The LEDs guarantee an optimum lighting, a duration up to 10 times longer than traditional lamps and allow to save 90% of electrical energy.

For replacement, contact the technical service. Under no circumstances should the user manipulate them so they are replaced.

6.2 LED colour temperature regulation (available on most hoods)

Temperature range is 3000-4000k. In some hood models it may be higher.

7. GREASE FILTERS

Before carrying out any maintenance or cleaning operation, the hood must be disconnected from the power supply.

The function of the grease filter is the absorption of the fat particles that are formed during cooking. It must be cleaned once a month (or when the Clogged Filters indicator lights up- if available on the model purchased-) with non-aggressive detergents, either manually or in dishwashers without polishing cleaner (fig 7.2)

To remove the grease filter, pull the spring release handle (Fig. 11)

- To remove the filter, you just need to act on the handle A until it exits through the front guide; tilt slightly and remove. To place it back, reverse the operation.
- In the ceiling hoods open the hood door to access the filters

The filters can be washed by hand or in the dishwasher.

7.1. Hand wash:

Submerge the filter in hot water with a suitable detergent and once clean, rinse it with plenty of hot water.

7.2. Dishwasher:

Put the filters in the dishwasher and select a short program at low temperature (max 40°) without using polishing cleaner. When washed in a dishwasher, the grease filter may discolour slightly, The use of rinse aid can deteriorate the internal aluminum mesh of the filter and its performance.

Most hoods are equipped with a Filter-Control systems advising when they must be cleaned or replaced (grease or coal).



ATTENTION! If the grease filters are very dirty, the motor efficiency will be poor and air extraction diminished. Clogged grease filters are highly flammable and COULD CAUSE FIRE. The manufacturer is fully free of any liability in the case of fires caused by poor maintenance of grease filters.

8. PURIFICATION FILTERS



Before performing this procedure, make sure that the hood is switched off and that the motor is not running. For further safety, disconnect the hood from the power supply. Some hoods have a switch power button inside, apart from their remote control.

Durability will be conditioned by the type of filter. To order, you can contact the Technical Service.

8.1 Carbon filters installed on the hood (only indicated models).

1. Remove the filters, and the BA System plate (if your model is provided with it). Removing the 6-8 screw (depending on the size of the hood). (Fig. 14)
2. Install the guides provided for the placement of the carbon filter.
3. Place the carbon filter by sliding it through the guides (A) from top to bottom, as shown in the picture. In island hoods, there is an insert under the motor-stand allowing the filter extraction. (Fig. 15)
4. Once the carbon filter has been placed, repeat the previous operations in reverse.
- 5.-Durability: approximate 50 hours of use.

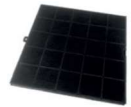

8.2. Carbon filters installed on the motor (indicated models only). (Fig. 16)

1. Fit the filters to the sides of the motor, matching the notches A with B.
2. Once fitted, rotate a quarter of a turn in any direction.
3. Repeat the operation on each side of the motor. (Install 2 filters).
- 5.-Durability: approximate 80 hours of use.



8.3 Regeneration of Helsa cubes in the Oven:

Between 150-180 ° C for about 1-2 hours.

Filter's life: After each regeneration, there is a loss in the action properties of the materials - A maximum of 8-10 regeneration cycles are advisable. After that, a loss in the performance of the carbon cubes will be perceived.

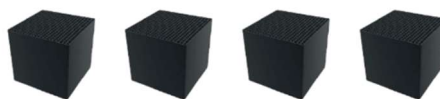

8.4 Recirculation Filters for Ceiling:

Note: Install recirculation box at a minimum distance of 2 meters and a maximum of 3 from the ceiling hood.

Cut out dimensions: 425 x 440

1. Make the cut out on the ceiling
2. From the inside of the recirculation box, loosen the screws as much as possible without separating them from the nut, so that the supporting tabs enter the "fitting cutout" easily.
3. Connect to the extraction system.
4. Fit the recirculation box into the cutout. The tabs will make a small "click, which will indicate that the tabs are supported on the ceiling.
5. Tighten the screws on the tabs to secure the box into the ceiling. **
6. Fit the cover (it is attached with magnets).

** ATTENTION: Although the screw has a tightening stopper, beware of the force exerted when tightening. Once the recirculation box is secured, do not tighten the bolts further. Holding tabs are prepared for false ceilings of minimum thickness 16mm; for lower thickness use wooden spacer.

Removal of Helsa filters cubes from the box R on ceiling (for cleaning or replacement): (Fig. 15)

1. Remove the cover with the supplied accessory. The cover is fixed with magnets. With one hand hold the cover and with the other pull down with the handle accessory.
2. Remove screw (1)
3. Remove the filter (2)
4. Unscrew and remove the Helsa cubes so that they can be put into the oven, or discarded and replaced with new ones.

Removal of Plasma filter (for replacement):

1. Remove the cover with the supplied accessory (the cover is fixed with magnets, with one hand hold the cover and with the other pull down with the handle accessory)
2. Remove screw (1)
3. Slide the filtre Plasma

8.5 Recirculation filters for plinth (Box R Helsa): (Fig. 16)

In maintenance operations, you can regenerate the Helsa cubes (2) in the oven.

1. Pull the tab (4) out of the cover trim of the Box R and remove the front trim
2. Remove the bead block and regenerate it in the oven *
3. After performing these tasks, repeat step 1 in reverse.

8.6 Active carbon textile recirculation filters: (Fig. 17)

This filter is exclusive for recirculation hood models. During maintenance operations, you can replace the filter by removing the upper trim grille.

Textile filters have a maximum life of 2 years. To guarantee optimal filtration, it is recommended to replace it after 6-12 months.

9. CLEANING

The Hood shall be cleaned regularly both external and internally, as often as we maintain the grease filters.

9.1 Cleaning the interior:

Clean the interior of the hood with a cloth dampened with water and a neutral detergent or denatured alcohol.

It is forbidden to clean the electric parts or the motor with liquids or solvents.



9.2 Cleaning the exterior

We recommended using a soft cloth, water and liquid soap, rinsing it well and then drying it thoroughly.



ATTENTION! Make sure that the electrical power is off. The recommended detergent is a solution of WATER and a NEUTRAL LIQUID SOAP. It is very important for the liquid soap not to contain granules that could scratch the surface. First apply the solution to a soft cloth and then rub the cloth over the hood. It is important to follow the direction of the satined surface when cleaning with the cloth (SEE FIG.). Do not POUR ANY LIQUID DIRECTLY ON THE COOKER HOOD. The cloth must have no buttons, zips or fasteners that could scratch the surface. It is strictly forbidden to use chemical solvents, aggressive, granulated or abrasive products, naphtha, alcohol or similar products that could damage the surface of the cooker hood. The manufacturer will not be held responsible for functional or aesthetic damage caused by cleaning with products which are not suitable or using inadequate cleaning methods.

10. IN EVENT OF MALFUNCTION

In the event of a failure, proceed as follows:

10.1 Before calling the Technical Assistance Service +34 93 793 66 44

- The hood does not work
 - ✓ The plug must be inserted in the power socket
 - ✓ The household has power supply
 - ✓ Perhaps the circuit-breaker is blown
- The extraction power is insufficient, and/or it makes a loud noise
 - ✓ Select the desired speed
 - ✓ Clean or replace the filters
 - ✓ The fumes outlet is blocked or does not have the right diameter
- The light does not come on
 - ✓ The light bulb is blown
 - ✓ The light bulb may be incorrectly installed

10.2 Call the Technical Service

If the failure is not due to any of the above faults, contact the Technical Service, indicating:

- The date of purchase
- The model of cooker hood
- Code of the Hood model *
- The hood registration number *

* It is indicated on a sticker label inside the hood and on a label at the back of your instruction manual.



Frecan como fabricante es miembro asociado de APPLIA

MANUALE D'USO E INSTALLATORE (IT)

1. AVVERTENZE GENERALI

- Verificare che la cappa non abbia subito danni durante il trasporto.
- Non lasciare i materiali da imballaggio (sacchetti, angolari di protezione, ecc.) alla portata dei bambini.
- Questo apparecchio deve essere utilizzato solo da persone adulte, pertanto, i bambini devono essere controllati in modo da garantire che non giochino con la cappa. Non lo puliscono nemmeno.
- La cappa non è adatta all'uso da parte di persone con ridotte capacità fisiche, sensoriali o mentali, o bambini dagli 8 anni a meno che non siano state specificamente istruite riguardo all'uso dell'apparecchio dalla persona responsabile della loro sicurezza.
- Non cucinare piatti alla fiamma (flambé) sotto la cappa.
- Evitare di tenere accesi fornelli che generano forti fiamme libere sotto la cappa.
- Evitare che forti fiamme fuoriescano lateralmente dalle pentole.
- Durante la frittura, non far uscire o riscaldare l'olio della padella perché potrebbe infiammarsi.
- Prima di qualsiasi operazione di pulizia o manutenzione, scollegare la cappa dalla rete elettrica tramite l'apposito interruttore generale della casa o appartamento mediante l'interruttore bipolare o staccando la spina.
- Se si utilizzano altri apparecchi a gas, o che consumano l'ossigeno dell'ambiente, la ventilazione deve essere sufficiente. Per una ventilazione sicura, la depressione massima del locale non deve superare i 4 Pa (0,04 mbar) e deve essere praticato un foro nella parete che dà verso l'esterno (di diametro e posizione corretti).
- Se la pulizia non viene eseguita secondo le istruzioni sussiste il rischio di incendio.
- **ATTENZIONE:** le parti accessibili possono diventare calde se utilizzate con elettrodomestici da cucina.
- Non utilizzare mai la cappa senza i filtri antigrasso in alluminio.
- Tenere puliti i filtri antigrasso in alluminio rispettando gli intervalli di pulizia consigliati (vedi sezione MANUTENZIONE).
- Sostituire i filtri ai carboni attivi (se la cappa è usata come filtrante) approssimativamente ogni 50 ore di uso.
- Accendere il motore della cappa prima di iniziare a cucinare.
- Spegnerne il motore della cappa circa 10 minuti dopo aver finito di cucinare.
- È vietato utilizzare la cappa come aspiratore.
- Nelle cucine a gas, non lasciare mai la fiamma accesa senza aver prima messo la pentola sopra.
- **In nessun caso la protezione plastica della cappa deve essere rimossa** prima del completamento dell'installazione. Non conservarlo se è necessario prestare particolare attenzione contro urti, lesioni o contatto con prodotti corrosivi.
- **È necessario prendere precauzioni e proteggere il prodotto con plastica durante l'installazione, soprattutto se la casa è in costruzione**, poiché il contatto con residui, silicani, vernici o prodotti di pulizia con componenti chimici corrosivi o cloruri può danneggiare l'acero o parti della cappa, che potrebbero danneggiare il prodotto. **Non saranno inclusi nella garanzia del produttore.**

2. IMPIANTO ELETTRICO

- Questo apparecchio deve essere collegato ad una presa munita di **messa a terra**.
- Assicurarsi che l'impianto e i collegamenti elettrici siano eseguiti da tecnici in concomitanza con le istruzioni e le norme locali in vigore, utilizzando materiali conformi alle norme vigenti.
- La casa costruttrice declina ogni responsabilità in caso di impianti effettuati da personale non qualificato e di impianti che non rispettino le vigenti norme in materia di sicurezza elettrica (sia per le modalità che per i materiali).
- I dati tecnici elettrici sono riportati all'interno della cappa, visibili dopo aver rimosso i filtri antigrasso.
- Il cavo di alimentazione flessibile in dotazione è già collegato internamente e fuoriesce dalla cappa vicino al condotto di scarico dell'aria.
- Se il cavo di alimentazione è danneggiato, deve essere sostituito dal produttore, dal suo agente di assistenza o da persone similmente qualificate per evitare pericoli.
- **Prima di effettuare i collegamenti elettrici è necessario:**
 - Accertarsi che i dati elettrici indicati corrispondano ai valori di voltaggio e frequenza della rete dell'abitazione presso la quale verrà installata la cappa;
 - Accertarsi che il locale sia dotato di sistemi di protezione elettrica contro i cortocircuiti e le scariche elettriche secondo le norme in vigore;
 - **Togliere sempre la tensione** di rete tramite l'interruttore bipolare prima di eseguire le operazioni di collegamento e riattivare l'alimentazione per l'uso normale solo al termine dell'operazione.

3. INFORMAZIONI GENERALI:

3.1 Tipologia di cappe: Classificazione



Cappa filtrante : L'aria aspirata verrà sgrassata e prima di essere ricongiolata nella stanza. Per utilizzare la cappa in questa versione è necessario installare un sistema di filtraggio aggiuntivo a base di carboni attivi.

Cappa Versione Aspirante : I vapori vengono evacuati verso l' esterno tramite un tubo di scarico fissato alla flangia di raccordo.

3.2 Suggerimenti per l'utente

1. Per ottenere una migliore prestazione, è consigliabile accendere la cappa qualche minuto prima di iniziare a cucinare e lasciarla in funzione dopo che è stata completata, per almeno 10 minuti.
2. Non lasciare incustodite pentole con olio , l'olio può surriscaldarsi e prendere fuoco.
3. Non usate fiamme libere sotto la cappa. Le fiamme libere potrebbero causare un incendio.
4. Prima di eseguire qualsiasi operazione all'interno della cappa, scollegare l'apparecchio dalla rete elettrica.
5. Rispettare i tempi di sostituzione dei filtri, in quanto il grasso depositato può provocare un incendio o deteriorare il prodotto.
6. Qualsiasi modifica al prodotto annulla la garanzia.

3.3 Condensa nella cappa:

La condensazione è la variazione dello stato di materia (vapore) che è in forma gassosa e passa in forma liquida. Ciò avviene per un brusco cambiamento di temperatura ovvero il vapore a contatto con una superficie fredda.

La condensa è un fenomeno fisico che non dipende interamente dalla capacità di aspirazione della cappa, ma piuttosto dalla differenza di temperatura tra i fumi caldi di cottura e le superfici fredde della cappa. Indipendentemente dalla potenza di aspirazione è possibile che la cappa non sia in grado espellere tutto il condensa. La cappa è progettata per espellere i fumi, ma non ha la capacità di espellere condensa all'esterno.

La formazione di condensa sulla cappa o eventuale formazione di gocce sul fondo della cappa può essere dovuto a vari motivi:

- La temperatura ambiente è più fredda o inferiore alla temperatura di vapore di cottura. (Fenomeni fisici inevitabili) Shock termico al contatto con la superficie fredda della temperatura.
- L'utilizzo del piano cottura a massima potenza senza preriscaldamento ambientale e della superficie della cappe. (Questo effetto è particolarmente aggravato dalle piastre di induzione che si riscaldano molto rapidamente e che generalmente non riscaldano l' aria e le superfici).
- Uso improprio o manutenzione errata della cappa come ad esempio la mancata sostituzione di filtri a carbone o la pulizia dei filtri antigrasso.
- l'installazione di condotti di scarico fumi sfavorevoli, con diametri inferiori a quelli richiesti dal motore, lunghezza del condotto eccessivo, riduzioni, gomiti, ecc.
- In alcuni modelli come ad esempio le cappe a parete inclinate e le cappe integrate , quando sono installate più vicine alla zona di cottura generano più condensa.

Consigli per evitare la condensa sulla cappa:

- Collegare la cappa 10 minuti prima di iniziare a cucinare e una volta finita, attivare l'arresto differito per evacuare il fumo residuo nel condotto. Con questo otterremo l'evacuazione totale.
- Non cucinare a massima potenza fin dall'inizio, inizia con una potenza bassa o media, per fare in modo che la cappa si riscaldi gradualmente.
- Tenere puliti i filtri, almeno ogni 10 giorni e, in caso di deterioramento, sostituirli con quelli nuovi.
- Avere un foro d' aerazione nell' ambiente, in modo da non generare una depressione ed influenzare la velocità di aspirazione (griglia di ventilazione, finestra semi-aperta).
- Asciugare il vapore generato anche dopo la cottura.
- Seguire le istruzioni riportate nel manuale del piano di cottura per gli effetti della condensa(se previsti). Utilizzare un adeguata potenza per controllare l' ebollizione.
- Utilizzare le velocità della cappa in proporzione alla quantità di fumi e vapori generati. Velocità 1: quando si riscalda l'acqua. Velocità 2 e 3 per la normale cottura non intensiva. Velocità 4 (Booster) per la cottura aggressiva, come acotture alla piastra o frittute.

L'utilizzo proporzionale delle velocità di funzionamento della cappa aspirante ridurrà i problemi di condensa che possono verificarsi. Tenere presente che il vapore generato nella cottura sarà raccolto insieme ai fumi che vengono prodotti. L'acqua è un liquido pesante che non è facile da guidare attraverso il motore della cappa. Per questo motivo, si consiglia di utilizzare una velocità di aspirazione che consente di raccogliere i fumi prodotti e una parte ragionevole del vapore, riservando ulteriori metodi per eliminare il vapore non raccolto dalla cappa in modo da lasciare la maggior ventilazione possibile in cucina (se possibile mediante una finestra aperta), come quando la condensa viene generata in bagno dopo una doccia calda.

4. ISTRUZIONI PER L' INSTALLATORE:

4.1 Selezionare la dimensione appropriata della cappa (Fig. 1)

4.2 Distanza consigliata dal piano cottura - raccomandazioni: (Fig. 2)



Secondo le normative: Europea 60335-2-31, IEC 60335-2-31 internazionale ,la distanza minima tra la superficie di supporto dei recipienti di cottura sul piano di cottura e la parte inferiore la cappa deve essere di almeno 650 mm se la cappa è installata su un elemento di cottura a gas.

4.3 Installazione di tubi per la corretta estrazione: (Fig. 3)

1. Evitare un diametro ridotto all'uscita della cappa o vicino a gomiti.
2. Evitare riduzioni eccessive del diametro del tubo.
3. Evitare il numero massimo di gomiti. In caso di installazione di gomiti fare in modo che abbiano un angolatura più dolce possibile (es. Evitare i 90° ma preferire le curve).
4. Assicurarsi che la canna fumaria il più dritta possibile per evitare la circolazione dell'aria non corretto.
5. La cappa deve essere posizionata ad una distanza ottimale dal piano di lavoro non inferiori a 65 cm se installata su piani cottura a gas o misti.
6. Se le istruzioni per l'installazione del piano di cottura a gas specificano una distanza maggiore, deve essere presa in considerazione (fig.2).
7. La depressione massima supportata dal decreto di combustione per questo tipo di ambiente, non deve superare 0,04 mbar. quindi controllate che vi sia sufficiente ventilazione.
9. L'aria aspirata dalla cappa non deve essere rimessa in un camino camino né in un dispositivo azionato da alimentazione elettrica.
10. Come la dimensione, l'altezza della campagna è molto importante per ottenere le massime prestazioni



L'installatore sarà responsabile di qualsiasi perdita di aria prodotta lungo l'uscita di estrazione del fumo, a causa del cattivo montaggio degli accessori e delle connessioni. Controllare tutti i punti di collegamento per garantire la loro tenuta.

4.3.1 Installazione dei condotti Airsoft:

I modelli della gamma silenziosa sono dotati di condotti del silenziatore Airsoft. Questi condotti devono essere installati come la prima sezione della canalizzazione subito dopo l'uscita del motore. Per i modelli con uscita da Ø150mm, installare il condotto Airsoft 1 sull'uscita del motore circolare, completamente teso e sigillarlo con del nastro. Per i modelli con uscita del condotto piatto, collegare il condotto Airsoft 2 all'evacuazione sulla sua parte rigida e la sezione del condotto flessibile all'uscita del motore piatto come prima dell'installazione della cappa.

4.4 Selezione del diametro del tubo richiesto in base alla motorizzazione:

MOTORE INTERNO	Ø TUBO (min) mm	MOTORE INTERMEDIO	Ø TUBO (min) mm
1100 GP	Ø 150	IL1300EC	Ø 200
ST8	Ø 150	IL2200EC	Ø 200
VF700	Ø 150	MOTOR PARED	
VF600	Ø 150	PA1200EC	Ø 150 / Ø 200
R1300GP	Ø 150	MOTOR TEJADO	
R1000GP	Ø 150	TJ2000EC	Ø 200
B1000	Ø 150	TJ2500EC	Ø 250
R800GP	Ø 150		
R700	Ø 150		

Il produttore non è responsabile del malfunzionamento dei suoi prodotti, se questi non sono installati rispettando i diametri del tubo appropriati come mostrato nella tabella precedente.

4.5 Ventilazione - creare prese d'aria primarie: (Fig. 4)

È un requisito fondamentale che la cucina sia dotata di una presa d'aria per garantire una buona circolazione d'aria e quindi un corretto funzionamento della cappa .In caso contrario e con la cucina chiusa si crea una depressione che riduce l'efficienza di aspirazione la campana

Nel caso in cui non sia presente una presa d'aria per l'installazione del gas, è necessario bisogna crearla.

4.6 Motori esterni

4.6.1 Motori esterni Roof Top TJ2000EC/TJ2500 EC

L'installatore deve fornire un tubo da Ø200 per motori da 1900 m³ / e Ø200 o Ø 250 per motori da 2700 m³ / h.

È inoltre necessario fornire un cavo di alimentazione sufficientemente lungo da collegare l'elettronica al motore.

Il cavo non può mai passare attraverso il condotto di evacuazione dei fumi

I motori sono forniti con manicotto di connessione femmina Ø200.

Il basamento deve essere in piano e livellato. Non in pendenza né irregolare in alcun punto.

Posizionare e allineare il dispositivo con l'aiuto di una livella. Il corretto funzionamento del dispositivo può essere garantito solo se il dispositivo è montato orizzontalmente.

È possibile utilizzare solo ausili di installazione idonei e approvati.

L'apparecchio deve essere installato in modo da essere facilmente accessibile per la manutenzione e la pulizia.

Il dispositivo deve essere installato utilizzando tutti i punti di fissaggio e solo con materiali di fissaggio approvati e idonei.

Non torcere e/o sforzare il dispositivo durante il montaggio.

Non è consentito praticare fori sull'involucro e non è consentito inserirvi viti se non nei punti previsti per gli elementi di fissaggio.

Il sistema di condotti non deve essere fissato all'involucro.

Per la neutralizzazione acustica dei rumori trasmessi dalla struttura, si consiglia l'installazione di un raccordo elastico in un sistema di condotti.

Il motore comprende un cavo di 10 m per il collegamento con l' elettronica della cappa

4.6.2 Motori da parete per esterni PA1200EC

Il basamento deve essere in piano e livellato. Non in pendenza né irregolare in alcun punto.

Posizionare e allineare il dispositivo con l'aiuto di una livella. Il corretto funzionamento del dispositivo può essere garantito solo se il dispositivo è montato orizzontalmente.

È possibile utilizzare solo ausili di installazione idonei e approvati. L'apparecchio deve essere installato in modo da essere facilmente accessibile per la manutenzione e la pulizia.

Il dispositivo deve essere installato utilizzando tutti i punti di fissaggio e solo con materiali di fissaggio approvati e idonei.

Non torcere e/o sforzare il dispositivo durante il montaggio.

Non è consentito praticare fori sull'involucro e non è consentito inserirvi viti se non nei punti previsti per gli elementi di fissaggio.

Il sistema di condotti non deve essere fissato all'involucro.

Per la neutralizzazione acustica dei rumori trasmessi dalla struttura, si consiglia l'installazione di un raccordo elastico in un sistema di condotti.

Il motore comprende un cavo di 10 m per il collegamento con l' elettronica della cappa

4.6.3 Motori intermedi IL1300EC / IL2200EC

I lavori di installazione devono essere eseguiti esclusivamente da personale qualificato in conformità alle istruzioni di installazione e d'uso e alle norme e agli standard applicabili.

Occorre tener conto e attenersi ai seguenti punti:

È necessario utilizzare solo ausili di installazione idonei, in conformità alle norme.

Il dispositivo deve essere installato in modo da essere facilmente accessibile per la manutenzione e la pulizia.

L'unità deve essere installata solo con materiali di fissaggio approvati e idonei in tutti i punti di fissaggio.

Non deformare l'unità durante l'installazione.

Utilizzare esclusivamente le posizioni di montaggio e fissaggio indicate. L'involucro non deve essere forato né devono essere applicate viti su di esso.

Il sistema di condotti non deve poggiare sull'involucro.

Per il disaccoppiamento dei rumori trasmessi dalla struttura, si raccomanda un collegamento flessibile a un sistema di condotti.

Il motore comprende un cavo di 10 m per il collegamento tra il motore e l'elettronica della cappa.

5. PULSANTIERA E TELECOMANDO

Per ottenere le migliori prestazioni, accendi la cappa qualche minuto prima di iniziare a cucinare e lasciarlo acceso per almeno 10 minuti al termine della cottura.

La cappa è dotata di un controllo elettronico a 4 velocità (quando viene utilizzato nell'impostazione della velocità 4, la velocità viene automaticamente ridotta a 3 velocità dopo alcuni minuti.) A seconda del sistema elettronico, il cambio automatico della velocità può essere compreso tra 7 e 15 minuti)

I pulsanti hanno le seguenti funzioni:

5.1 Pulsantiera elettronica HC (Fig. 5)

A.- Pulsante incremento TIMER di avviso: Premendo questo pulsante si aumenta il tempo del TIMER (allarme di avviso). Il tempo indicato apparirà sul display C.

B.- Pulsante decremento TIMER di avviso: Con questo pulsante si riduce il tempo del TIMER (allarme di avviso). Il tempo indicato apparirà sul display C.

C.- DISPLAY: Questo display mostra il tempo restante programmato con i pulsanti A e B nonché la temperatura ambiente esistente, premendo D.

D.- Pulsante temperatura ambiente: Premendolo, il display C indicherà la temperatura ambiente.

E.- Luce: Premendo questo pulsante si accendono e spengono le luci. **Regolazione della luminosità :**

- Intensità luminosa: Con la luce accesa, tenere premuto l' apposito pulsante (E) per una variazione continua dell' intensità (max->min->max). Rilasciando il pulsante della luce, il livello raggiunto verrà memorizzato.
- Variazione di colore della luce (fredda/calda): Con il motore spento e le luci accese, tenere premuto il pulsante della luce (E) insieme al pulsante vicino (D) per una variazione continua della temperatura (fredda->calda->fredda). Rilasciando il pulsante, il livello raggiunto verrà memorizzato.

Questa pulsantiera è dotata di un dispositivo che avvisa quando è necessario pulire i filtri antigrasso.

Il LED sul pulsante "A" indica che i filtri devono essere lavati (generalmente ogni 40 ore di utilizzo). Una volta rimontati i filtri, tenere premuto il pulsante "A" per 10 secondi per azzerare e riavviare il contatore.

5.2 Pulsantiera elettronica ultra fine: (Fig. 5A)

A.- Interruttore luce: Premendo questo pulsante si accendono e spengono le luci. Quando è in funzione il LED è blu. **Regolazione della luminosità**

- Intensità luminosa: Con la luce accesa, tenere premuto il pulsante della luce (A) per una variazione continua dell' intensità (max->min->max). Rilasciando il pulsante, il livello raggiunto verrà memorizzato.
- Variazione di colore della luce (fredda/calda): Con il motore spento e le luci accese, tenere premuto il pulsante della luce (A) insieme al pulsante vicino (B) per una variazione continua della temperatura (fredda->calda->fredda). Rilasciando il pulsante, il livello raggiunto verrà memorizzato.

B.- Pulsante ON / OFF / velocità 1: Questo pulsante consente di accendere e spegnere la cappa. La cappa si accende alla velocità 1.

C. D. E.- Velocità 2, 3 e 4.

F.- Timer: Quando il comando è in funzione, il LED è acceso. Attivando questa funzione, la cappa continua a funzionare per alcuni minuti alla velocità desiderata e si spegne automaticamente. Funziona solo con velocità 1-2-3. Con al 4-velocità, funzione boost annulla il timer.

Questa pulsantiera dotata di un dispositivo che avvisa quando è necessario pulire i filtri antigrasso. Quando il LED del pulsante "F" resta acceso, significa che i filtri devono essere lavati (generalmente ogni 40 ore di utilizzo). Una volta rimontati i filtri, tenere premuto per 10 secondi il pulsante "F" per eseguire un reset e far ripartire il contatore.

5.3 Pulsantiera Touch-Control (Fig. 6)

A.- Interruttore luce: Premendo questo pulsante si accendono e spengono le luci. **Regolazione della luminosità :**

- Intensità luminosa: Con la luce accesa, tenere premuto il pulsante della luce (A) per una variazione continua dell' intensità (max->min->max). Rilasciando il pulsante, il livello raggiunto verrà memorizzato.
- Variazione di colore della luce (fredda/calda): Con il motore spento e le luci accese, tenere premuto il pulsante della luce (A) insieme al pulsante vicino (B) per una variazione continua della temperatura (fredda->calda->fredda). Rilasciando il pulsante, il livello raggiunto verrà memorizzato.

B.- Pulsante ON / OFF / velocità 1: Questo pulsante consente di accendere e spegnere la cappa. La cappa si accende alla velocità 1.

C. D. E.- Velocità 2, 3 e 4.

F.- Timer: Quando il comando è in funzione, il LED è acceso. Attivando questa funzione, la cappa continua a funzionare per alcuni minuti alla velocità desiderata e si spegne automaticamente. Funziona solo con velocità 1-2-3. Con al 4-velocità, funzione boost annulla il timer.

Questa pulsantiera è dotata di un dispositivo che avvisa quando è necessario pulire i filtri antigrasso.

Quando il LED del pulsante "F" rimane acceso significa che i filtri devono essere lavati (generalmente ogni 40 ore di utilizzo).

Una volta rimontati i filtri, tenere premuto per alcuni secondi il pulsante "F" per eseguire un reset e far ripartire il contatore.

5.4 Pulsantiera Soft Touch (Fig. 7)

+ ON / Incremento velocità : Premere questo pulsante per avviare la campana e aumentare le velocità

- **OFF / Riduzione della velocità:** Premendo questo pulsante si avvia la campana e abbassare la velocità con cui la campana funziona e spegnerla quando la preme in 1° cambio.

Display - Indica la velocità con cui funziona la cappa.

Timer: quando è in funzione il LED è acceso. Quando questa funzione è attiva, la campana continua a funzionare per alcuni minuti alla velocità desiderata e si spegne automaticamente. Funziona solo in velocità 1-2-3, alla quarta velocità la funzione BOOST annulla il timer.

5.5 Pulsantiera I.R (Fig. 8)

A - Pulsante ON / OFF: questo pulsante consente di accendere e spegnere la cappa. Si accende sempre alla 1ª velocità.

B - Pulsante riduzione velocità: con questo pulsante si riduce la velocità di aspirazione.

D - Pulsante aumento velocità: con questo pulsante si aumenta la velocità di aspirazione. Quando è in funzione, il LED è blu. Alla velocità massima lampeggerà una spia sul display.

D - Timer: quando è in funzione, il display lampeggia. Attivando questa funzione, la cappa continua a funzionare per alcuni minuti alla velocità desiderata quindi si spegne automaticamente. La funzione può essere disattivata premendo nuovamente "D": il display smetterà di lampeggiare.

E - Interruttore luce: premendo questo pulsante si accendono e spengono le luci. **Regolazione della luminosità :**

- Intensità luminosa: Con il motore spento, azionando il pulsante della luce (E) appare una "L" blu sul display. Premere il pulsante + (C) o - (B) secondo necessità per aumentare o diminuire l' intensità (max->min->max). Rilasciando il pulsante, il livello raggiunto verrà memorizzato. La memorizzazione avverrà pochi secondi dopo aver rilasciato il pulsante (la "L" blu scomparirà dal display).
- Variazione di colore della luce (fredda/calda): Con il motore spento, tenere premuto il pulsante della luce (E). Rilasciare il pulsante quando si ottiene la tonalità desiderata, che verrà memorizzata dopo pochi secondi (la "L" blu scomparirà dal display).

F – Pulsante disabilitato.

Questa pulsantiera è dotata di un dispositivo che avvisa quando è necessario pulire i filtri antigrasso.

In questi casi viene visualizzata una "C" sul display (generalmente ogni 40 ore di utilizzo). Quando questo avviene è necessario pulire i filtri.

Una volta rimontati i filtri, tenere premuto per alcuni secondi il pulsante "A" (**Telecomando**) per eseguire un reset (con la cappa accesa) e far ripartire il contatore. Una "E" visualizzata sul display confermerà il reset (con la cappa acceso) e riavviare il contatore. L'avvenuto ripristino verrà confermato dalla comparsa della "E" sul display.

Questa pulsantiera è dotata di connettività "H-connect" che permette di controllarla in modalità wireless dalle nostre piastre di cottura in modo semplice.

5.6 Telecomando I.R: (Fig. 9)

Affinché il telecomando funzioni, è necessario concentrare il telecomando sul ricevitore a infrarossi installato su la cappa.

A - Pulsante ON / OFF: questo pulsante consente di accendere e spegnere la cappa. Si accende sempre alla 1ª velocità.

B - Pulsante riduzione velocità: con questo pulsante si riduce la velocità di aspirazione.

C - Pulsante aumento velocità: con questo pulsante si aumenta la velocità di aspirazione.

D - Timer: quando è in funzione, il display lampeggia. Attivando questa funzione, la cappa continua a funzionare per alcuni minuti alla velocità desiderata quindi si spegne automaticamente. Funziona solo con velocità 1-2-3. Con al 4-velocità, funzione boost annulla il timer.

E - Interruttore luce: premendo questo pulsante si accendono e spengono le luci. **Regolazione della luminosità :**

- Intensità luminosa: Con il motore spento, accendere la luce (E). Tenere premuto il pulsante della luce (E) per una variazione continua dell' intensità (max->min->max). Rilasciando il pulsante, il livello raggiunto verrà memorizzato.
- Variazione di colore della luce (fredda/calda): A motore spento e con le luci accese, tenere premuto il pulsante + (B) o - (C) per una variazione continua della temperatura (fredda>calda). Premere di nuovo per cambiarlo di nuovo. Con memorizzazione del livello al rilascio.

F – Pulsante disabilitato.

Questa pulsantiera è dotata di connettività "H-connect" che permette di controllarla in modalità wireless dalle nostre piastre di cottura in modo semplice.

5.7 Telecomando Radiofrequenza: (Fig. 10)

5.7.1 Prima accensione della cappa con il telecomando:

Premere l'interruttore di sicurezza, che si trova all'interno della cappa, su ON.

Attendere 5 secondi per consentire al circuito di effettuare la scansione della memoria.

Per ottenere prestazioni ottimali, si consiglia di accendere la cappa qualche minuto prima di iniziare a cucinare e di lasciarla accesa dopo aver finito per almeno 10 minuti

La cappa è dotata di un telecomando a 4 velocità; la descrizione dei pulsanti è la seguente:

A.- Pulsante ON / OFF: Questo pulsante consente di accendere e spegnere la cappa. La cappa si accende sempre alla velocità minima.

B.- Pulsante incremento velocità: Con questo pulsante si aumenta la velocità di aspirazione.

C.- Pulsante decremento velocità: Con questo pulsante si riduce la velocità di aspirazione.

D.- Pulsante + : Attiva la funzione di spegnimento differito (dopo 10 minuti la cappa si spegnerà automaticamente).

E.- Pulsante - : Attiva o disattiva l'illuminazione della cappa.

NOTA: per ridurre e aumentare la velocità attendere sempre gli intervalli di tempo di 2 secondi tra l'incremento e il decremento della velocità.

In caso di guasto del telecomando, o di esaurimento delle batterie, scollegare la cappa manualmente tramite l'interruttore di sicurezza posto all'interno della stessa e accessibile da uno dei filtri.

5.7.2 Reset e creazione di un nuovo codice del telecomando:

1. Tenere premuti i tre pulsanti (A, B, C) fino a che non si accendono tutte le luci del telecomando.
2. una volta accese tutte le luci, rapidamente, mantenere premuti i pulsanti (B, C) fino a che le luci non lampeggiano tre volte, questo significa che abbiamo generato un codice nuovo.

5.7.3 Sincronizzazione del telecomando con la cappa:

1. Spegnerne completamente la cappa, assicurandosi che l' interruttore interno sia su OFF.
2. Accendere la cappa mettendo l' interruttore su ON.
3. Prima di 10 secondi, tenere premuto l' apposito pulsante (E) finché non si accendono le luci della cappa.

In caso di malfunzionamento del telecomando o esaurimento delle pile, disconnettere la cappa manualmente con l' interruttore di sicurezza posto all' interno della cappa accessibile da uno dei filtri.

In caso di interruzione dell' alimentazione elettrica, e di perdita di configurazione del telecomando, eseguire le operazioni descritte al punto 5.7.3

6. ILLUMINAZIONE

6.1. Sostituzione del LED:

La cappa è dotata di un sistema di illuminazione basato sulla tecnologia LED.

I LED garantiscono un'illuminazione ottimale, fino a 10 volte più lunga delle lampade tradizionali e consentono il 90% dell'energia elettrica.

Per la sostituzione, rivolgersi al servizio di assistenza tecnica. Non devono essere manipolati in nessun caso dall' utente per la sostituzione.

6.2 Regolazione della temperatura a colori del LED (disponibile sulla maggior parte delle cappe)

La gamma di temperature è di 3000-4000k. In alcuni modelli di cappa può essere superiore.

7. FILTRI ANTIGRASSO

NOTA: prima di effettuare operazioni di manutenzione ,disconnettere la cappa dalla rete elettrica.

La funzione del filtro anti grasso è quella di assorbire le particelle di grasso che si formano durante la cottura.E' necessario pulirlo almeno una volta al mese(oppure quando il sistema di indicazione pulizia filtri ,se previsto,lo segnala) con detergenti non aggressivi a mano oppure in lavastoviglie senza brillantante (7.2).

Per smontare il filtro anti grasso,tirare la maniglia di aggancio/sgancio a molla. **(Fig. 11)**

- Per rimuovere il filtro agire sull' impugnatura fino a farlo uscire dalla guida anteriore; inclinarlo leggermente ed estrarlo. Per riposizionarlo effettuare l' operazione contraria.
- Nelle cappe a soffitto,per accedere ai filtri è necessario aprire gli sportelli.

I filtri antigrasso possono essere lavati a mano o in lavastoviglie.

7.1. Lavaggio a mano:

Immergere il filtro in acqua calda con un adeguato detergente e pulirlo.

7.2. lavastoviglie:

Mettete il filtro nella lavastoviglie e selezionate un programma corto a bassa temperatura senza usare il brillantante e senza superare i 40°.

Con il lavaggio in lavastoviglie il filtro grasso metallico può sbiadire. L'uso del brillantante può deteriorare la rete interna di alluminio del filtro e le sue prestazioni.

La maggior parte delle cappe sono dotate di un dispositivo di controllo del filtro che segnala quando i filtri (grasso o carbonio) devono essere puliti o sostituiti.



ATTENZIONE! Se i filtri antigrasso sono molto sporchi, il motore aspira una piccola quantità di aria, riducendo la sua efficienza; Il grasso che si accumula sui filtri di grasso è facilmente infiammabile e può causare incendi. Il produttore è considerato privo di qualsiasi responsabilità in caso di incendi causati dalla cattiva manutenzione dei filtri.

8. FILTRI DI PURIFICAZIONE



Prima di eseguire questa procedura assicurarsi che la cappa sia spenta, che il motore non sia in funzione. Per maggiore sicurezza, scollegare la cappa dal sistema elettrico. Alcune cappe hanno un pulsante di interruttore di alimentazione all'interno.

La durata sarà condizionata dal tipo di filtro. Per richiedere i filtri sostitutivi è possibile contattare il Servizio Assistenza Tecnica.

8.1 Installazione Filtri a carboni integrati nella cappa (solo modelli indicati).

- 1.- Rimuoviamo i filtri e la piastra di aspirazione metallica (se il tuo modello è previsto). Rimuovere le 6 o 8 viti perimetrali (a seconda della dimensione della cappa). (Fig. 12)
2. Installare le guide previste per il posizionamento del filtro ai carboni.
- 3.- Mettiamo il filtro facendolo scorrerlo attraverso le guide (A) dall'alto verso il basso, come mostrato nell'immagine. Nelle cappe ad isola vi è una linguetta nel rinforzo del motore per eseguire l'estrazione del filtro. (Fig. 13)
- 4.- Una volta posizionato il filtro a carbone, ripetiamo le operazioni precedenti in senso inverso.
- 5- Durata: 50 h di utilizzo approssimativo.

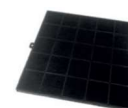

8.2. Filtri ai carboni ad inserimento sul motore (solo modelli indicati). (Fig. 14)

- 1.- Mettere il filtro sul lato del motore, facendo coincidere l'asola sul filtro ed il perno del motore.
- 2.- Una volta fatto, effettuare un quarto di rotazione avanti o indietro. (Per estrarre eseguire l'operazione al contrario)
- 3.- ripetere l'operazione per l'altro lato del motore.
- 4- Durata: 80 h di utilizzo approssimativo.



8.3 Rigenerazione nel forno dei cubi Helsa:

Tra 150-180 ° C per circa 1-2 ore.

Durata dei filtri: Un piccolo effetto memoria viene rilevato con ogni rigenerazione - Si raccomanda un massimo di 8-10 cicli di rigenerazione. Poi ci sarà una perdita nella prestazione dei cubi di carbone.

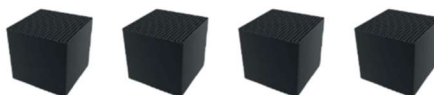

8.4 Filtri di ricircolo BOX R Soffitto:

Nota: installare il cassetto di ricircolo a una distanza minima di 2 metri e un massimo di 3 rispetto al cappuccio del soffitto.

Dimensioni delle boccole: 425 x 440

1. Effettuare il foro di incasso
2. Dall'interno del cassetto, allentare le viti per quanto possibile senza lasciare il dado, in modo che la flangia entri facilmente nella presa.
3. Effettuare la connessione di estrazione.
4. Installare il cassetto nella cavità, le linguette faranno un piccolo "click", che indicherà che le linguette hanno supportato il soffitto.
5. Serrare le viti sulle linguette per fissare il cassetto al soffitto. **
6. Montare il coperchio (è fissato con magneti).

**** ATTENZIONE:** Anche se le vite ha una fermo di serraggio, controllare la forza esercitata durante la serraggio. Una volta che il cassetto è fissato, non stringere ulteriormente i bulloni. Morsetti per controsoffitti con spessore minimo 16, con spessore inferiore collocato in legno.

Filtro di scarico Helsa da un cassetto R Tetto (per la pulizia o la sostituzione): (Fig. 15)

1. Rimuovere il coperchio con l'accessorio in dotazione (il coperchio è fisso con magneti, tenendo la mano con una mano e con l'altra tirare giù con l'accessorio della maniglia)
2. Rimuovere la vite (1)
3. Rimuovere il filtro (2)
4. Svitare e togliere i secchi Helsa in modo che possano essere messi nel forno o scartati e sostituiti con quelli nuovi.

Filtro di scarico Plasma da un cassetto R Tetto (per la pulizia o la sostituzione):

1. Rimuovere il coperchio con l'accessorio in dotazione (il coperchio è fisso con magneti, tenendo la mano con una mano e con l'altra tirare giù con l'accessorio della maniglia)
2. Rimuovere la vite (1)
3. Scivolo il filtro (2)

8.5 Filtri di ricircolo (BOX R Zocalo Helsa): (Fig. 16)

Nelle operazioni di manutenzione è possibile rigenerare i fori Helsa (2) nel forno.

Procedura:

1. Tirare la linguetta (4) della parte abbellita del cassetto R e rimuovere la parte anteriore
2. Rimuovere il blocco del bicchiere e procedere per rigenerarlo nel forno.
3. Una volta che questi compiti sono completati, riprodurre il passaggio 1 in senso inverso.

8.6 Filtri tessili di ricircolo a carboni attivi: (Fig. 17)

Questo filtro è esclusivo per i modelli di cappe a ricircolo. Durante le operazioni di manutenzione è possibile sostituire il filtro rimuovendo la griglia di rivestimento superiore.

I filtri tessili hanno una durata massima di 2 anni. Per garantire una filtrazione ottimale si consiglia di sostituirlo dopo 6-12 mesi.

9. PULIZIA

La cappa dovrebbe essere pulita frequentemente sia esternamente che internamente (con la stessa frequenza con cui viene eseguita la manutenzione dei filtri di grasso).

9.1. Pulizia interna:

La pulizia interna della cappa deve essere effettuata utilizzando un panno umido con un detersivo neutro o con alcol denaturato. È vietata la pulizia delle parti elettriche o del motore con liquidi o solventi.

9.2. Pulizia esterna:

Consigliamo di effettuare la pulizia con un panno morbido, acqua e sapone liquido, avendo cura di risciacquare e soprattutto di asciugare accuratamente.



ATTENZIONE! Assicurarsi che l'alimentazione sia interrotta. Il detersivo consigliato è una soluzione di acqua e liquido NEUTRO LIQUIDO. È molto importante che il sapone liquido non contenga granuli che possono graffiare la superficie. La soluzione deve essere applicata in anticipo su un panno morbido e poi a mano strofinare il panno sopra la campana. È importante seguire con il panno la direzione del raso (vedi figura). È completamente vietato versare liquidi direttamente sulla cappa. Il panno non deve avere bottoni, chiusure lampo, automatiche o altro che possono graffiare la superficie. È strettamente vietato l'uso di solventi chimici, prodotti aggressivi, granulari o abrasivi, nafta, alcoli o prodotti simili che potrebbero compromettere l'aspetto superficiale della cappa. La ditta costruttrice non risponde per danni funzionali o estetici causati da prodotti di pulizia prodotti inadatti o con modalità inadeguate.

10. IN CASO DI MALFUNZIONAMENTO

In caso di guasto, seguire le seguenti raccomandazioni:

10.1 Prima di rivolgersi al Centro di Assistenza Tecnica

- La cappa non funziona
 - ✓ La spina deve essere inserita nella presa di corrente
 - ✓ C'è corrente elettrica nell'abitazione
 - ✓ È possibile che il fusibile si sia bruciato
- Non aspira bene e/o fa molto rumore
 - ✓ Selezionare la velocità adeguata

- ✓ Pulire o sostituire i filtri
- ✓ Lo scarico dei fumi è intasato o non è del diametro corretto
- Non si accende la luce
 - ✓ La lampada potrebbe essersi fulminata
 - ✓ La lampada potrebbe essere stata montata in modo errato

10.2 Rivolgersi al Centro di Assistenza Tecnica: +34 93 793 66 44

Qualora i difetti non siano quelli indicati, è necessario contattare il Servizio Tecnico, indicando:

- La data d'acquisto (inviare una foto della fattura o scontrino fiscale)
- Il codice della cappa (riportato sulla targhetta adesiva posta all' interno dell' apparecchio)
- Il numero di matricola della cappa (riportato sulla targhetta adesiva posta all' interno dell' apparecchio)
- Alcune foto che evidenziano il difetto



Frecan como fabricante es miembro asociado de APPLIA

1. ALLGEMEINE WARNHINWEISE

- Stellen Sie fest, dass die Motorhaube während des Transports nicht beschädigt wurde.
- Lassen Sie Verpackungsmaterialien (Beutel, Ecken usw.) nicht für Kinder zur Verfügung.
- Dieses Gerät sollte nur von Erwachsenen verwendet werden, daher müssen Kinder überprüft werden, um sicherzustellen, dass sie nicht mit der Abzug spielen Sie reinigen es nicht einmal.
- Die Kapuze ist nicht für den Einsatz von Menschen mit eingeschränkten sensorischen oder geistigen körperlichen Fähigkeiten geeignet, es sei denn, oder Kinder ab 8 Jahren sie wurden nicht ausdrücklich von der für ihre Sicherheit verantwortlichen Person angewiesen.
- Kochen Sie keine Gerichte "flambé", das heißt; mit der Flamme unter der Abzug.
- Vermeiden Sie beleuchtete Öfen, die starke freie Flammen unter der Haube erzeugen.
- Verhindern Sie, dass starke Flammen aus den Seiten der Töpfe kommen.
- Während des Bratens gehen Sie nicht nach draußen oder überhitzen Sie das Öl aus der Pfanne, weil es anschwellen kann
- Trennen Sie vor einem Reinigungs- oder Wartungsvorgang die Netzhaube über den entsprechenden allgemeinen Hausschalter über den bipolaren Schalter oder durch Entfernen des Steckers vom Netz.
- Wenn andere Gasgeräte verwendet werden oder Sauerstoff aus der Umgebung verbrauchen, muss die Belüftung ausreichend sein. Für eine sichere Belüftung muss die maximale Vertiefung der Räumlichkeiten 4 Pa (0,04 mbar) nicht überschreiten und ein Loch muss in der Wand gemacht worden sein, die die Außenseite überblickt (Durchmesser und Lage fällig).
- Wenn die Reinigung nicht vorschriftsmäßig durchgeführt wird, entstehen große Mengen an Brandstoffen.
- **ACHTUNG:** Teile sind zugänglich und können mit Küchengeräten verwendet werden.
- Verwenden Sie niemals die Haube ohne die Aluminium-Anti-Gring-Filter.
- Halten Sie Aluminium-Anti-Grossy-Filter sauber, während Sie die empfohlenen Reinigungsintervalle einhalten.
- Ersetzen Sie Filter durch Holzkohle (wenn die Haube als Filter verwendet wird) etwa alle 50 Stunden.
- Schalten Sie den Motor der Motorhaube ein, bevor Sie mit dem Kochen beginnen.
- Schalten Sie den Haubenmotor ca. 10 Minuten nach dem Kochen aus.
- Es ist verboten, die Haube als Staubsauger zu verwenden.
- Lassen Sie in Gasherden **niemals die Flamme des Feuers an**, ohne vorher das Kochgeschirr zu setzen.
- **Auf keinen Fall darf die Schutzfolie der Dunstabzugshaube entfernt werden**, bevor die Installation vollständig abgeschlossen ist. Falls keine Schutzfolie vorhanden ist, muss besonders auf Stöße, Kratzer oder den Kontakt mit korrosiven Produkten geachtet werden.
- **Es sollten Vorsichtsmaßnahmen getroffen werden und das Produkt während der Installation besonders mit Plastik geschützt werden, insbesondere wenn Bauarbeiten stattfinden**. Denn der Kontakt mit Gipsresten, Silikonen, Farben oder Reinigungsmitteln mit korrosiven chemischen Bestandteilen oder Chloriden kann den Stahl oder Teile der Haube beschädigen, die nicht von der Herstellergarantie abgedeckt wären.

2. ELEKTRISCHE INSTALLATION

- Diese Appliance muss mit einem geerdeten Netzwerk verbunden sein.
- Stellen Sie sicher, dass die Installation und die elektrischen Anschlüsse von qualifizierten Technikern durchgeführt werden und dass die angegebenen Anweisungen und lokalen Normen eingehalten werden und Materialien gemäß den aktuellen Standards verwendet werden.
- Das Unternehmen ist nicht verantwortlich für die Installationen, die von unqualifiziertem Personal durchgeführt werden, und für Anlagen, die nicht den geltenden Normen für die elektrische Sicherheit (entweder für Modalitäten oder Materialien) entsprechen.
- Elektrische technische Daten befinden sich in der Haube, nachdem die Anti-Grsa-Filter entfernt wurden.
- Das mitgelieferte flexible Netzkabel ist bereits intern angeschlossen und verlässt die Haube in der Nähe des Luftaustrittskanals.
- Wenn das Netzkabel beschädigt ist, muss es vom Hersteller, seinem Servicevertreter oder ähnlich qualifizierten Personen ersetzt werden, um Gefahren zu vermeiden.
- Vor der Installation der elektrischen Anschlüsse ist es notwendig:
 - Überprüfen Sie, ob die angegebenen elektrischen Daten den Spannungs- und Netzfrequenzwerten des Hauses entsprechen, in dem die Haube installiert wird;
 - Überprüfen Sie, ob die Räumlichkeiten gemäß den geltenden Vorschriften mit elektrischen Schutzsystemen gegen Kurzschlüsse und Stromschläge ausgestattet sind;
 - Entfernen Sie die Netzspannung immer mit Hilfe des bipolaren Schalters vor dem Anschlussbetrieb und setzen Sie die Stromversorgung für den normalen Gebrauch erst zurück, wenn der Betrieb abgeschlossen ist.

3. ALLGEMEINE INFORMATIONEN:

3.1 Abzugstypologie: Klassifikation



Luft-/Filter-Rezirkulationsabzug : Keine Rauchaussaugung außen. Sie saugen die Luft ein, reinigen sie durch die Kohlenstofffilter oder Plasmafilter und geben sie in den Raum zurück. (Siehe Ersatzzeitenfilter im Wartungs- und Reinigungsbereich)

Angehende Rauchabzugsabzug : Dämpfe und Dämpfe werden angesaugt, passieren Metallfilter und werden außerhalb des Hauses vertrieben.



3.2 Tipps für den Benutzer

1. Für eine optimale Leistung ist es ratsam, die Motorhaube für ein paar Minuten einzuschalten, bevor Sie mit dem Kochen beginnen und sie laufen lassen, nachdem sie fertig ist, zumindest für 10 Minuten.
2. Verlieren Sie nie die Pfanne oder Fritteuse aus den Augen, das Öl kann überhitzen und Feuer fangen.
3. Niemals Flammen unter freier Flamme können ein Feuer verursachen. la campana. La
4. Trennen Sie das Gerät vor dem Ausführen eines Vorgangs innerhalb der Haube vom Netz.
5. Respektieren Sie die Reinigungs- und Austauschzeiten von Filtern, da das abgelagerte Fett bei Nichtbeachtung dieses Aspekts einen Brand verursachen oder das Produkt verschlechtern kann.
6. Jede Änderung des Stahls erlischt die Garantie.

3.3 Kondensation in Abzug

Kondensation ist die Veränderung des Zustands der Materie (Dampf), die in gasförmiger Form ist und in flüssige Form übergeht. Dies geschieht durch abrupte Temperaturänderung, Dampf in Kontakt mit einer kalten Oberfläche.

Kondensation ist leider ein physikalisches Phänomen, das nicht unbedingt von der Saugleistung der Haube abhängt, sondern vom Temperaturunterschied zwischen heißen Kochdämpfen und kalten Haubenoberflächen. Die Abzug, so mächtig sie auch sein kann, vertreibt nicht alle Kondensation. Eine Abzug ist bereit, Dämpfe zu vertreiben, hat aber keine Kapazität, Wasser nach außen zu vertreiben.

Wenn Sie ein Kondensationsproblem in Ihrer Kapuze haben; ein Tropf am Boden der Abzug ... es wird berichtet, dass dieses Problem aus mehreren verschiedenen Gründen oder als Ganzes sein kann.

- Die Umgebungstemperatur ist kalt oder niedriger als die Temperatur des Kochdampfes. (Unvermeidliches physikalisches Phänomen) Erzeugung eines thermischen Schocks beim Kontakt mit der kalten Oberfläche der Haube.
- Die Verwendung der Kocharbeitsplatte bei maximaler Leistung ohne Umgebungsvorwärmung und die Haubenoberfläche. (Dieser Effekt wird hauptsächlich durch Induktionsplatten verstärkt, die sehr schnell erwärmen und keine allgemeine Abwärme haben).
- Unsachgemäße Verwendung oder Wartung der Haube wie Reinigungsfilter und Austausch von Kohlenstofffiltern.
- Eine ungünstige Rauchabzugskanalanlage, deren Durchmesser geringer sind als vom Motor gefordert, übermäßige Kanallänge, Reduzierungen, Ellenbogen usw.
- Bei bestimmten Abzugskonstruktionen wie schrägen Wandabzug und Hauben, die in den Schrank integriert sind, die näher am Kochbereich installiert werden, entsteht mehr Kondensation.

Verwenden Sie Tipps, um Kondensation in der Haube zu verhindern:

- Schließen Sie die Haube 10 Minuten vor dem Kochen an und aktivieren Sie nach dem Kochen die Verzögerte Stoppfunktion, um den im Kanal gelagerten Rauch zu evakuieren. Dies wird die vollständige Evakuierung erhalten.
- Kochen Sie nicht mit voller Leistung von Anfang an, beginnen Sie mit einer niedrigen oder mittleren Leistung, um Zeit für die Haube zu geben, um zu temperieren.
- Halten Sie die Filter sauber, reinigen Sie sie mindestens alle 10 Tage, und im Falle einer Verschlechterung davon, ersetzen Sie sie durch neue.
- Haben Sie einen kontinuierlichen Lufteinlass in die Kabine, so dass Depressionen nicht erzeugt werden und die Aspirationsrate beeinflussen. Wie z. B. ein entlüftungsfenster.
- Trocknen Sie den erzeugten Dampf, sowie nach dem Kochen.
- Folgen Sie den Tipps in den Anweisungen auf der Kooktionsplatte bezüglich der Auswirkungen von Kondensation. Verwenden Sie ausreichend Leistung für kontrolliertes Kochen.
- Verwenden Sie die Abzugsgeschwindigkeiten proportional zur Menge der erzeugten Dämpfe und Dämpfe. Geschwindigkeit 1: Wenn Sie Wasser erwärmen. Geschwindigkeit 2 und 3 für normales, nicht-intensives Kochen. Speed 4 (Booster) Für aggressives Kochen wie Eisen, Braten, unter keinen Umständen mit Dampf kochen.

Die proportionale Verwendung der Betriebsgeschwindigkeiten der Dunstabzugshaube wird alle auftretenden Kondensationsprobleme reduzieren. Bitte beachten Sie, dass der beim Kochen erzeugte Dampf zu den produzierten Dämpfen zusammengesammelt wird. Wasser ist eine schwere Flüssigkeit, die nicht einfach durch den Motor des Kapuzenmotors angetrieben werden kann. Aus diesem Grund empfehlen wir die Verwendung einer Sauggeschwindigkeit, die es Ihnen ermöglicht, die produzierten Dämpfe und einen angemessenen Teil des Dampfes zu sammeln, zusätzliche Methoden zu entfernen, um Dampf zu entfernen, der nicht von der Haube gesammelt wird, wie z. B. so viel Belüftung wie möglich in der Küche und wenn möglich ein offenes Fenster, z. B. bei der Erzeugung von Consonation im Bad nach einer heißen Dusche.

4. ANWEISUNGEN FÜR DEN INSTALLER

4.1 Wählen Sie die entsprechende Abzugabmessung aus: (Fig. 1)

4.2 In welcher Höhe sollten wir die Kapuze platzieren – Empfehlungen: (Fig. 2)



Gemäß den Vorschriften: European 60335-2-31, International IEC 60335-2-31:2012 und Spanisch UNE-EN 60335-2-31- Der Mindestabstand zwischen der Stützfläche der Kochgefäße auf der Arbeitsplatte und dem Boden der Dunstabzugshaube sollte mindestens 650 mm betragen, wenn die Haube auf einem Gaskochelement installiert ist.

4.3 Installation von Kanälen zur ordnungsgemäßen Extraktion: (Fig. 3)

1. Vermeiden Sie eine Durchmesserreduzierung am Ausgang des Kapuzenrohrs oder in der Nähe von Ellenbogen, versuchen Sie immer, sie in geraden Abschnitten und weg von der Haube zu machen.
2. Vermeiden Sie eine abrupte Reduzierung des Rohres.
3. Vermeiden Sie die maximale Anzahl von Ellenbogen. Wenn Sie Ellenbogen installieren müssen, stellen Sie sicher, dass sie so hoch wie möglich sind.
4. Stellen Sie sicher, dass der Rauchausschlass so direkt wie möglich ist, um eine falsche Luftzirkulation zu verhindern.
5. Der Durchmesser des Auslassrohrs sollte nicht kleiner sein als der des Haubenmotors selbst.
6. Die Motorhaube muss sich in einem optimalen Abstand von der Arbeitsebene befinden, mindestens: 65 cm. bei Gas- oder Mischküchen (fig.2).
7. Wenn die Anweisungen für die Installation des Gaskochgeräts einen längeren Abstand angeben, beachten Sie dies.
8. Die durch die Verbrennungsverordnung zulässige maximale Depression darf für diese Art von Umgebung 0,04 mbar nicht überschreiten. daher ist es notwendig, zu überprüfen, ob eine ausreichende Belüftung vorhanden ist.
9. Die von der Haube angesaugte Luft muss nicht vom Heizkamin oder von einem nicht elektrischen Gerät entfernt werden.
10. Wie die Größe ist die Höhe der Haube sehr wichtig, um ihre maximale Leistung zu erreichen.

4.3.1 Installation von Airsoft-Kanälen:

Modelle im Silence-Bereich haben Airsoft Schalldämpferkanäle.

Diese Kanäle müssen als erster Abschnitt des Rauchabzugskreises des Hauses direkt nach dem Motor installiert werden.

Bei Modellen mit einer Leistung von 150mm ist der Airsoft 1 Kanal kreisförmig zum vollgestreckten Motorausgang und versiegelt mit Klebeband und der Evakuierungsschaltung.

Bei Modellen mit Flachrohrauslass prägung der Airsoft 2-Kanal in den Evakuierungskreis dagegen starr und durch den flexiblen Kanalabschnitt zum Flachausschgang des Motors als Vorinstallationsschritt der Motorhaube.



Jegliche Leckage oder Luftverlust, die entlang des Rauchaustritts erzeugt wird, aufgrund einer schlechten Montage des Zubehörs und der Anschlüsse, ist für die Kerbe dieser Kanalisation verantwortlich, wobei alle Anschlusspunkte überprüft werden müssen, um ihre Abdichtung sicherzustellen.

4.4 Auswahl des gewünschten Rohrdurchmessers je nach Motorisierung:

INNERER MOTOR	Ø ROHR (min) mm	ZWISCHENMOTOR	Ø ROHR (min) mm
1100 GP	Ø 150	IL1300EC	Ø 200
ST8	Ø 150	IL2200EC	Ø 200
VF700	Ø 150	MOTOR PARED	
VF600	Ø 150	PA1200EC	Ø 150 / Ø 200
R1300GP	Ø 150	MOTOR TEJADO	
R1000GP	Ø 150	TJ2000EC	Ø 200
B1000	Ø 150	TJ2500EC	Ø 250
R800GP	Ø 150		
R700	Ø 150		

Der Hersteller ist nicht verantwortlich für die Fehlfunktion seiner Produkte, wenn sie nicht unter Einhaltung der entsprechenden Rohrdurchmesser, wie in der obigen Tabelle dargestellt installiert sind.

4.5 Belüftung – Primärluft in Eingängen erzeugen: (Fig. 4)

Es ist eine Grundvoraussetzung, dass die Küche mit einem Lufteinlass ausgestattet ist, um eine gute Luftzirkulation und damit einen ordnungsgemäßen Betrieb der Haube zu gewährleisten, da ohne diesen Eingang und mit der geschlossenen Küche eine Depression entsteht, die die angestrebte Effizienz der Haube reduziert.

Wenn es einen Lufteinlass für die Gasanlage gibt, würde er dienen und für den Fall, dass contraréo man erstellt werden sollte.

4.6 Fernmotoren

4.6.1 T12000EC / T12500 EC Außendachmotoren

Der Installateur muss ein Rohr von 200 für 1900m³/h Motoren und Ø200 oder Ø250 für Motoren mit 2700m³/h. Sie sollten auch ein Netzkabel zur Verfügung stellen, das lang genug ist, um die Elektronik an den Motor.

Das Kabel kann nie durch den Rauchabzugskanal

Die Motoren werden mit einer Buchse von 200

Die Untergründe müssen flach und eben sein. Sie dürfen an keiner Stelle schräg oder uneben sein. Positionieren und richten Sie das Gerät mit Hilfe einer Wasserwaage aus. Die korrekte Funktion des Geräts kann nur bei waagerechter Montage gewährleistet werden. Es dürfen nur geeignete und zugelassene Montagehilfen verwendet werden. Das Gerät muss so installiert werden, dass es für Wartungs- und Reinigungsarbeiten leicht zugänglich ist. Das Gerät muss an allen Befestigungspunkten und nur mit zugelassenem und geeignetem Befestigungsmaterial installiert werden. Verdrehen und/oder belasten Sie das Gerät bei der Montage nicht. Es dürfen keine Löcher in das Gehäuse gebohrt und keine Schrauben in das Gehäuse eingeführt werden, außer an den für Befestigungselemente vorgesehenen Stellen. Das Kanalsystem darf nicht in das Gehäuse geklemmt werden. Zur akustischen Neutralisierung von Körperschall wird ein elastischer Stutzen für den Einbau in ein Kanalsystem empfohlen. Zum Motor gehört ein 10 m langes Kabel für die Verbindung zwischen dem Motor und der Elektronik der Haube

4.6.2 PA1200EC Außenwandmotoren

Die Untergründe müssen flach und eben sein. Sie dürfen an keiner Stelle schräg oder uneben sein. Positionieren und richten Sie das Gerät mit Hilfe einer Wasserwaage aus. Die korrekte Funktion des Geräts kann nur bei waagerechter Montage gewährleistet werden. Es dürfen nur geeignete und zugelassene Montagehilfen verwendet werden. Das Gerät muss so installiert werden, dass es für Wartungs- und Reinigungsarbeiten leicht zugänglich ist. Das Gerät muss an allen Befestigungspunkten und nur mit zugelassenem und geeignetem Befestigungsmaterial installiert werden. Verdrehen und/oder belasten Sie das Gerät bei der Montage nicht. Es dürfen keine Löcher in das Gehäuse gebohrt und keine Schrauben in das Gehäuse eingeführt werden, außer an den für Befestigungselemente vorgesehenen Stellen. Das Kanalsystem darf nicht in das Gehäuse geklemmt werden. Zur akustischen Neutralisierung von Körperschall wird ein elastischer Stutzen für den Einbau in ein Kanalsystem empfohlen. Zum Motor gehört ein 10 m langes Kabel für die Verbindung zwischen dem Motor und der Elektronik der Haube

4.6.3 Zwischenmotoren IL1300EC / IL2200EC

Installationsarbeiten dürfen nur von qualifiziertem Personal unter Beachtung der Installations- und Betriebsanleitung und der geltenden Vorschriften und Normen durchgeführt werden. Die folgenden Punkte sollten beachtet und befolgt werden: Es dürfen nur geeignete, den Normen entsprechende Montagehilfen verwendet werden. Die Einrichtung muss so eingebaut werden, dass sie für Wartungs- und Reinigungszwecke leicht zugänglich ist. Das Gerät darf nur mit zugelassenem und geeignetem Befestigungsmaterial an allen Befestigungspunkten montiert werden. Verformen Sie das Gerät beim Einbau nicht. Verwenden Sie nur die angegebenen Montage- und Befestigungsstellen. Es dürfen keine Löcher in das Gehäuse gebohrt und keine Schrauben hineingeschraubt werden. Das Kanalsystem darf nicht auf dem Gehäuse aufliegen. Zur Entkopplung von Körperschall wird beim Anschluss an ein Kanalsystem eine flexible Verbindung empfohlen. Zum Motor gehört ein 10 m langes Kabel für die Verbindung zwischen dem Motor und der Elektronik der Haube.

5. BEDIENFELDER UND FERNBEDIENUNGEN

Für beste Leistung, schalten Sie die Haube ein paar Minuten vor dem Kochen und lassen Sie es für mindestens 10 Minuten nach dem Kochen abgeschlossen.

Die Haube ist mit einer elektronischen 4-Gang-Steuerung ausgestattet (bei Geschwindigkeitseinstellung 4 wird die Geschwindigkeit nach wenigen Minuten automatisch auf 3 Geschwindigkeit reduziert. Je nach elektronischem System kann die automatische Geschwindigkeitsänderung zwischen 7 und 15 Minuten betragen)

Die Tasten haben folgende Funktionen:

5.1 Elektronische Taste: (Fig. 5)

A.- Timer: Wenn in Funktion die LED eingeschaltet ist. Durch den Betrieb dieser Funktion arbeitet die Abzug für ein paar Minuten mit der gewünschten Geschwindigkeit und schaltet sich automatisch aus. Es funktioniert nur mit 1-2-3 Geschwindigkeit, bei 4. Geschwindigkeit überschreibt die BOOST-Funktion den Timer.

B.- Geschwindigkeitserhöhung: Dieser Druckknopf erhöht die Sauggeschwindigkeit. Wenn die LED in Funktion ist, ist sie blau. Bei maximaler Geschwindigkeit blinkt die blaue LED.

C.- ON/OFF-Taste: Dieser Druckknopf schaltet die Kapuze ein und aus.

D.- Druckknopf-Geschwindigkeitsreduzierung: Dieser Druckknopf verringert die Sauggeschwindigkeit. Wenn die LED in Funktion ist, ist sie blau.

E.- Lichtschalter: Durch Drücken dieses Druckknopfes schalten wir das Licht ein und aus. Wenn die LED in Funktion ist, ist sie blau
Zum Dimmen:

- Lichtintensität: Halten Sie bei eingeschaltetem Licht die Lichttaste (E) gedrückt, um die Intensität zwischen Mindest- und Maximalwert zu verändern, der Wert wird gespeichert, wenn Sie die Taste loslassen.
- Änderung der Lichtfarbe (kalt/warm): Halten Sie bei ausgeschaltetem Motor und eingeschalteter Beleuchtung die Lichttaste (E) zusammen mit der daneben liegenden Taste (D) gedrückt, um die Temperatur zwischen Mindest- und Maximalwert stufenlos zu ändern, der Wert wird gespeichert, wenn Sie die Taste loslassen.
- Dieses Tastenfeld verfügt über eine Vorrichtung, die warnt, wenn die Fettfilter gereinigt werden müssen. Die LED an der Taste „A“ bedeutet, dass die Filter gewaschen werden müssen (im Allgemeinen alle 40 Betriebsstunden). Nachdem die Filter wieder zusammengebaut wurden, halten Sie die Taste „A“ 10 Sekunden lang gedrückt, um den Zähler zurückzusetzen und erneut zu starten.

5.2 Ultradünne elektronische Taste: (Fig. 5A)

A.- Lichtschalter: Durch Drücken dieses Druckknopfes schalten wir das Licht ein und aus. Wenn die LED in Funktion ist, ist sie blau.
Zum Dimmen:

- Lichtintensität: Halten Sie bei eingeschaltetem Licht die Lichttaste (A) gedrückt, um die Lichtintensität zwischen Maximal- und Mindestwert stufenlos zu verändern, der Wert wird gespeichert, wenn Sie die Taste loslassen.
- Änderung der Lichtfarbe (kalt/warm): Halten Sie bei ausgeschaltetem Motor und eingeschalteter Beleuchtung die Lichttaste (A) zusammen mit der daneben liegenden Taste (B) gedrückt, um die Temperatur zwischen Maximal- und Mindestwert stufenlos zu verändern, der Wert wird gespeichert, wenn Sie die Taste loslassen.

B.- PUSH-Taste EIN / AUS / 1. Geschwindigkeit: Dieser Druckknopf schaltet die Haube ein und aus. Die Abzug beginnt mit 1. Geschwindigkeit.

C.D. E.- Geschwindigkeiten 2a, 3. und 4.

F.- Timer: Wenn in Funktion die LED eingeschaltet ist. Durch den Betrieb dieser Funktion arbeitet die Abzug für ein paar Minuten mit der gewünschten Geschwindigkeit und schaltet sich automatisch aus. Es funktioniert nur mit 1-2-3 Geschwindigkeit, bei 4. Geschwindigkeit überschreibt die BOOST-Funktion den Timer.

Diese Haube verfügt über ein Gerät, das warnt, wenn die Anti-Gras-Filter gereinigt werden müssen.

Die Taste "F" bedeutet, dass Filter gewaschen werden müssen (in der Regel alle 40 Stunden).

Sobald die Filter wieder montiert sind, halten Sie die Taste "F" 10 Sekunden lang gedrückt, um den Zähler zurückzusetzen und erneut zu starten.

5.3 Touch-Control (Fig. 6)

A.- Lichtschalter: Durch Drücken dieses Druckknopfes schalten wir das Licht ein und aus. **Zum Dimmen:**

- Lichtintensität: Halten Sie bei eingeschaltetem Licht die Lichttaste (A) gedrückt, um die Intensität zwischen dem Mindest- und Maximalwert stufenlos zu verändern, der Wert wird gespeichert, wenn Sie die Taste loslassen.
- Änderung der Lichtfarbe (kalt/warm): Halten Sie bei ausgeschaltetem Motor und eingeschalteter Beleuchtung die Lichttaste (A) zusammen mit der daneben liegenden Taste (B) gedrückt, um die Temperatur zwischen dem Mindest- und Maximalwert stufenlos zu verändern, der Wert wird gespeichert, wenn Sie die Taste loslassen.

B.- PUSH-Taste EIN / AUS / 1. Geschwindigkeit: Dieser Druckknopf schaltet die Haube ein und aus. Die Abzug beginnt mit 1. Geschwindigkeit.
C.D. E.- Geschwindigkeiten 2a, 3. und 4.
F.- Timer: Wenn in Funktion die LED eingeschaltet ist. Durch den Betrieb dieser Funktion arbeitet die Abzug für ein paar Minuten mit der gewünschten Geschwindigkeit und schaltet sich automatisch aus. Es funktioniert nur mit 1-2-3 Geschwindigkeit, bei 4. Geschwindigkeit überschreibt die BOOST-Funktion den Timer.

Diese Haube verfügt über ein Gerät, das warnt, wenn die Anti-Grs-Filter gereinigt werden müssen.
 Wenn die "F"-Taster-LED eingeschaltet ist, bedeutet dies, dass die Filter gewaschen werden müssen (in der Regel alle 40 Stunden).

Sobald die Filter wieder montiert sind, halten Sie die Taste "F" für einige Sekunden gedrückt, um den Zähler zurückzusetzen und erneut zu starten.

5.4 Soft Touch-Taste (Fig.7)

+ ON / Geschwindigkeitserhöhung: Durch Drücken dieses Druckknopfes starten wir die Motorhaube und drehen die Geschwindigkeiten auf.
- AUS / Geschwindigkeitsreduzierung: Durch Drücken dieses Druckknopfes starten wir die Motorhaube und senken die Geschwindigkeit, mit der die Abzug funktioniert, und schalten sie aus, wenn wir sie drücken, während wir mit 1. Geschwindigkeit.
Display – Gibt die Geschwindigkeit an, mit der die Haube arbeitet.

Timer: Wenn die LED in Funktion ist, ist sie eingeschaltet. Durch den Betrieb dieser Funktion arbeitet die Abzug für ein paar Minuten mit der gewünschten Geschwindigkeit und schaltet sich automatisch aus. Es funktioniert nur mit 1-2-3 Geschwindigkeit, bei 4. Geschwindigkeit überschreibt die BOOST-Funktion den Timer.

5.5 I.R-Taste (Fig. 8)

A.- ON/OFF-Taste: Dieser Druckknopf schaltet die Kapuze ein und aus. Es schaltet sich immer mit 1. Geschwindigkeit ein.
B.- Druckknopf-Geschwindigkeitsreduzierung: Dieser Druckknopf verringert die Sauggeschwindigkeit.
C.- Geschwindigkeitserhöhung S-Taste: Dieser Druckknopf erhöht die Sauggeschwindigkeit. Wenn die LED in Funktion ist, ist sie blau. Bei maximaler Geschwindigkeit wird ein Punkt auf dem Display abfragt.
D.- Timer: Wenn das Display in Funktion blinkt. Durch den Betrieb dieser Funktion arbeitet die Abzug für ein paar Minuten mit der gewünschten Geschwindigkeit und schaltet sich automatisch aus. Diese Funktion wird durch erneutes Drücken von "D" deaktiviert, ohne das Display mehr zu blinken.
E.- Lichtschalter: Durch Drücken dieses Druckknopfes schalten wir das Licht ein und aus. **Zum Dimmen:**

- Lichtintensität: Bei ausgeschaltetem Motor wird die Lichttaste (E) betätigt und auf dem Display erscheint ein blaues "L". Drücken Sie die Taste + (C) oder - (B) so oft wie Sie möchten, um die Intensität zwischen Mindest- und Maximalwert zu erhöhen oder zu verringern, mit Speicherung des Werts. Einige Sekunden nach dem Loslassen der Taste wird der Wert gespeichert (das blaue L verschwindet vom Display).
- Änderung der Lichtfarbe (kalt/warm): Halten Sie bei ausgeschaltetem Motor die Lichttaste (E) gedrückt. Hören Sie auf zu drücken, wenn Sie den gewünschten Farbton erreicht haben. Nach ein paar Sekunden ist er gespeichert (das blaue L auf dem Bildschirm verschwindet).

F.- Taste deaktiviert.

Diese Haube verfügt über ein Gerät, das warnt, wenn die Anti-Grs-Filter gereinigt werden müssen.
 In diesem Fall erscheint ein "C" auf dem Display (in der Regel alle 40 Stunden Nutzung). Reinigen Sie zu diesem Zeitpunkt die Filter.

Sobald die Filter wieder montiert sind, drücken und halten Sie für ein paar Sekunden die "A"-Taste auf der Taste oder Fernbedienung für die Fig. 8, oder einfach nur die "A"-Taste auf der Fig.8 -Taste, um sie zurückzusetzen (mit eingeschalteter Abzug) und den Zähler erneut zu starten. Der Reset wird bestätigt, wenn ein "E" auf dem Display erscheint.

Dieses Tastenfeld verfügt über eine "H-Connect"-Konnektivität, die eine einfache drahtlose Steuerung über unsere Kochplatten ermöglicht

5.6 I.R Fernbedienung: (Fig. 9)

Damit die Fernbedienung funktioniert, müssen Sie den Knopf auf den Empfänger-Infrarot auf der Haube zu konzentrieren.

A.- ON/OFF-Taste: Dieser Druckknopf schaltet die Kapuze ein und aus. Es schaltet sich immer mit 1. Geschwindigkeit ein.
B.- Druckknopf-Geschwindigkeitsreduzierung: Dieser Druckknopf verringert die Sauggeschwindigkeit.
C.- Geschwindigkeitserhöhung : Dieser Druckknopf erhöht die Sauggeschwindigkeit

D.- Timer: Wenn das Display in Funktion blinkt. Durch den Betrieb dieser Funktion arbeitet die Abzug für ein paar Minuten mit der gewünschten Geschwindigkeit und schaltet sich automatisch aus. Es funktioniert nur mit 1-2-3 Geschwindigkeit, bei 4. Geschwindigkeit überschreibt die BOOST-Funktion den Timer.

E.- Lichtschalter: Durch Drücken dieses Druckknopfes schalten wir das Licht ein und aus. **Zum Dimmen :**

- Lichtintensität: Schalten Sie bei ausgeschaltetem Motor das Licht (E) ein. Halten Sie die Lichttaste (E) für eine stufenlose Veränderung der Intensität zwischen Mindest- und Maximalwert gedrückt, der Wert wird gespeichert, wenn die Taste losgelassen wird.
- Änderung der Lichtfarbe (kalt/warm): Halten Sie bei ausgeschaltetem Motor und eingeschalteter Beleuchtung die Tasten + (B) oder - (C) gedrückt, um die Temperatur zwischen Mindest- und Maximaltemperatur stufenlos zu regeln, wobei der Wert beim Loslassen der Taste gespeichert wird.

F.- Taste deaktiviert.

Dieses Tastenfeld verfügt über eine "H-Connect"-Konnektivität, die eine einfache drahtlose Steuerung über unsere Kochplatten ermöglicht.

5.7 Hochfrequenz-Fernbedienung: (Fig. 10)

5.7.1 Erstinbetriebnahme der Fernbedienungshaube:

Drücken Sie den Sicherheitsschalter, den Sie in der Haube finden, auf ON.

Warten Sie etwa 5 Sekunden, bis die Schaltung den Speicher-Sweep durchführt.

Für eine optimale Leistung ist es ratsam, die Motorhaube für ein paar Minuten einzuschalten, bevor Sie mit dem Kochen beginnen und sie laufen lassen, nachdem sie fertig ist, zumindest für 10 Minuten.

Die Haube ist mit einer 4-Gang-Fernbedienung, die Beschreibung der Tasten ist wie folgt:

A.- ON/OFF-Taste: Dieser Druckknopf schaltet die Abzug immer mit der minimalen Geschwindigkeit ein und aus. la campana. La

B.- Geschwindigkeitserhöhung: Dieser Druckknopf erhöht die Sauggeschwindigkeit.

C.- Druckknopf-Geschwindigkeitsreduzierung: Dieser Druckknopf verringert die Sauggeschwindigkeit.

D.- Taste + : Aktiviert die verzögerte Stopp-Funktion (bei 10 Minuten stoppt die Abzug automatisch).

E.- Druckknopf - : Schaltet die Abzugbeleuchtung ein oder aus.

HINWEIS: Um die Geschwindigkeiten zu senken und zu erhöhen, warten Sie immer auf 2-Sekunden-Zeitintervalle zwischen Auf- und Abwärtsgeschwindigkeit.

Bei einem Ausfall der Fernbedienung oder einer Batterieerschöpfung trennen Sie die Haube manuell mit dem Sicherheitsschalter in der Haube, der über einen der Filter zugänglich ist.

5.7.2 Zurücksetzen und einen neuen Code auf der Fernbedienung erstellen:

Bei Signalstörungen mit anderen Geräten kann dem Empfänger/der Abzug ein neuer Synchronisationscode zugewiesen werden (es gibt bis zu 1024 Codes), wie folgt:

1. Halten Sie alle drei Tasten (A, B, C) gedrückt, bis alle Lichter der Fernbedienung eingeschaltet sind.
2. Sobald alle Lichter auf dem Controller eingeschaltet sind, drücken und halten Sie schnell die Tasten (B, C), bis die Lichter 3 Mal blinken, das heißt, wir haben einen neuen Code generiert.

5.7.3 Fernbedienungssynchronisation mit der Haube:

1. Schalten Sie die Haube vollständig aus, um sicherzustellen, dass der interne Schalter ausgeschaltet ist.
2. Schalten Sie die Kapuze ein, indem Sie den Schalter auf die ON-Position setzen.
3. Halten Sie innerhalb von 10 Sekunden die Taste (E) zum Einschalten der Beleuchtung gedrückt, bis sich die Beleuchtung der Abzugshaube einschaltet.

Bei Ausfall der Fernbedienung oder Batterieerschöpfung trennen Sie die Haube manuell mit dem Sicherheitsschalter in der Haube, der über einen der Filter zugänglich ist.

Im Falle eines Stromnetzabsturzes müssen Sie den Code nicht neu generieren oder den Controller neu synchronisieren, da der Controller weiterhin konfiguriert und verknüpft wird.

ACHTUNG – Einer der Gründe, warum der Controller möglicherweise nicht funktioniert, ist, weil es einen Frequenzhemmer in der Nähe des Hauses gibt. Diese finden sich in der Regel in öffentlichen Einrichtungen/Gebäuden, Sicherheitskräfte Gebäude, unter anderem.

6. Beleuchtung

6.1. Austausch der LED:

Die Haube wird mit einem Beleuchtungssystem auf Basis von LED-Technologie ausgestattet. LEDs sorgen für eine optimale Beleuchtung, bis zu 10-mal länger als herkömmliche Lampen und ermöglichen 90% elektrische Energie zu verabscheuen. Für den Austausch, gehen Sie zu technischem Support. Sie dürfen unter keinen Umständen zum Austausch vom Benutzer angefasst werden.

6.2. LED-Farbtemperaturregelung (für die meisten Hauben erhältlich)

Der Temperaturbereich beträgt 3000-4000k. Bei einigen Haubenmodellen kann er höher sein.

7. ANTI-FETT-FILTER

Vor der Durchführung von Wartungs- oder Reinigungsarbeiten muss die Haube vom elektrischen Strom getrennt werden. Die Funktion des Antifettfilters ist die Absorption von Fettpartikeln, die sich beim Kochen bilden. Es sollte einmal im Monat gereinigt werden (oder wenn das Filtersättigungsanzeigesystem - sofern im Modell, das besessen ist - zeigt diesen Bedarf) mit nicht-aggressiven Reinigungsmitteln, entweder manuell oder in einer Spülmaschine **ohne Klarspüler** (7.2).

Um den Anti-Gring-Filter zu zerlegen, ziehen Sie den **Feder-Abhakengriff**. (Fig. 11)

1. Um den Filter zu entfernen, müssen Sie nur so lange einwirken, bis er von der Frontführung ausgegeben wird; leicht kippen und entfernen. Um die Platzierung durchzuführen, kehren Sie den Vorgang um.la manilla A
2. An den Deckenhauben, um auf die Filter zuzugreifen, bevor sie die Türen oder das Glas öffnen müssen.

Filter können von Hand oder in der Spülmaschine gewaschen werden.

7.1. Handwäsche:

Tauchen Sie den Filter in heißes Wasser mit einem geeigneten Nuutro-Waschmittel ein und spülen Sie ihn einmal mit viel heißem Wasser ab.

7.2. Spülmaschine:

Setzen Sie den Filter in die Spülmaschine und wählen Sie ein kurzes Programm bei niedriger Temperatur **ohne Aufheller** und ohne 40° Waschen.

Beim Waschen in der Spülmaschine kann der Metall-Anti-Gring-Filter verblasst sein. Die Verwendung von Klarspüler muss aus dem Aluminiuminneren des Filters und seiner Leistung ausgeschlossen werden.

Die meisten Hauben sind mit einer Filtersteuerung ausgestattet, die anzeigt, wann Filter (Fett oder Holzkohle) gereinigt oder ersetzt werden sollen.



Aufmerksamkeit! Wenn die Anti-Grs-Filter sehr schmutzig sind, schafft es der Motor, eine kleine Menge Luft zu saugen, wodurch seine Effizienz verringert wird; Fett, das sich auf fettfreien Filtern anbaut, ist leicht entzündlich und KANN CAUSE FIRE. Der Hersteller gilt als frei von jeglicher Haftung im Falle von Bränden, die durch schlechte Wartung der Anti-Gring-Filter verursacht werden.

8. REINIGUNGSFILTER



Stellen Sie vor diesem Verfahren sicher, dass die Motorhaube ausgeschaltet ist, dass der Motor nicht in Betrieb ist. Für zusätzliche Sicherheit trennen Sie die Haube vom elektrischen System. Einige Abzug zusätzlich zu ihrem Controller haben einen Netzschalter-Schalter innen.

Die Haltbarkeit hängt vom Filtertyp ab. Um Bestellungen aufzugeben, können Sie sich an den Technischen Support wenden.

8.1 Platzierung von Inderinhauben integrierten Kohlenstofffiltern (nur Modelle angegeben).

- 1.- Entfernen Sie die Filter und die kompensierte Saugfolie (wenn Ihr Modell dafür bestimmt ist). Entfernen der 6-8 Schraube (abhängig von der Größe der Haube). (Fig. 12)
2. Wir installieren die Führungen für die Platzierung des Kohlenstofffilters.
- 3.- Platzieren Sie den Kohlenstofffilter, indem Sie ihn von oben nach unten nach unten schieben, wie im Bild gezeigt. In Inselhauben gibt es eine Spitze in der Motorverstärkung, um die Extraktion des Filters durchzuführen. (Fig.13)
- 4.- Sobald wir den Kohlenstofffilter platziert haben, wiederholen wir die vorherigen Operationen umgekehrt.
- 5.-Haltbarkeit: ca. 50 Betriebsstunden.

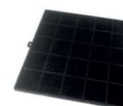

8.2. Platzierung von in den Motor integrierten Kohlenstofffiltern (nur Modelle angegeben). (Fig. 14)

1. Wir stellen uns dem Filter auf der Seite des Motors, passend Kerben A nach B.
2. Sobald Sie konfrontiert sind, drehen Sie eine Vierteldrehung in jede Richtung.
3. Wir wiederholen den Betrieb auf jeder Seite des Motors. (Installieren von 2 Filtern)
- 5.-Haltbarkeit: ca. 80 Betriebsstunden.



8.3 Regeneration im Ofen der Helsa-Würfel:

Zwischen 150-180°C für ca. 1-2 Stunden.

Filterhaltbarkeit: Bei jeder Regeneration wird ein kleiner Memory-Effekt erkannt - es werden maximal 8-10 Regenerationszyklen empfohlen. Dann wird es einen Verlust in der Ausbeute der Kohlewürfel geben.



8.4 Boxodern R Decke:

Hinweis: Installieren Sie die Rezirkulationsschublade in einem Mindestabstand von 2 Metern und maximal 3 in Bezug auf die Deckenhaube.

Hohl-gussabmessungen: 425 x 440

1. Machen Sie das Gussloch
2. Lösen Sie die Schrauben aus der Schublade so weit wie möglich, ohne aus der Mutter herauszukommen, so dass die Lasche leicht in die Steckdose gelangt.
3. Schließen Sie die Extraktion an.
4. Legen Sie die Schublade in die Lücke, die Tabs machen einen kleinen "Klick", el cual indicará sobre ella, que la pestaña como se apoya en la cubierta.
5. Ziehen Sie die Laschenschrauben fest, um die Schublade an der Decke zu befestigen. **
6. Befestigen Sie die Abdeckung (sie ist mit Magneten befestigt).

***ACHTUNG: Obwohl die Schraube einen Anzugstopp hat, überwachen Sie die Kraft, die beim Anziehen ausgeführt wird. Sobald die Schublade befestigt ist, ziehen Sie die Stämme nicht mehr fest. Spannklammern für Zwischendecke mit minimaler Dicke 16, mit geringerer Dicke setzen Abstandsholz.*

Extraktion von Helsa-Filtern aus einer R-Deckenschublade (zum Reinigen oder Austauschen): (Fig. 15)

1. Entfernen Sie die Abdeckung mit dem mitgelieferten Zubehör (der Deckel ist mit Magneten befestigt, mit einer Hand halten Sie den Deckel und mit der anderen ziehen Sie mit dem Griff Befestigung)
2. Entfernen Sie die Schraube
3. Entfernen Sie den Filter
4. Entwirren und entwirren Sie die Helsa-Würfel, damit sie wieder gebacken oder entsorgt und durch neue ersetzt werden können.

Plasmafilterextraktion (zum Austauschen)

1. Entfernen Sie die Abdeckung mit dem mitgelieferten Zubehör (der Deckel ist mit Magneten befestigt, mit einer Hand halten Sie den Deckel und mit der anderen ziehen Sie mit dem Griff Befestigung)
2. Entfernen Sie die Schraube
3. Schieben Sie den Plasmafilter.

8.5 Sockel-Umwälzfilter (R Helsa Schublade): (Fig. 16)

Bei Wartungsarbeiten können Sie Helsa-Eimer (2) im Ofen regenerieren.

Verfahren:

1. Ziehen Sie die Lasche (4) aus dem Lünettenteil der R-Schublade und entfernen Sie die
2. Entfernen Sie den Abdeckblock und regenerieren Sie ihn im Ofen.
3. Nach der Ausführung dieser Aufgaben Schritt 1 in umgekehrter Richtung reproduzieren.

8.6 Aktivkohle-Textil-Umluftfilter: (Fig. 17)

FRECAN

Dieser Filter ist exklusiv für Umlufthaubenmodelle. Bei Wartungsarbeiten können Sie den Filter austauschen, indem Sie das obere Ziergitter entfernen.

Textilfilter haben eine maximale Lebensdauer von 2 Jahren. Um eine optimale Filterung zu gewährleisten, wird ein Austausch nach 6-12 Monaten empfohlen.

9. REINIGUNG

Die Haube sollte sowohl extern als auch intern häufig gereinigt werden (mit der gleichen Fettfilter).

9.1. Innenreinigung:

Die innere Reinigung der Haube sollte mit einem mit Wasser und neutralem Reinigungsmittel befeuchteten Tuch oder mit denaturiertem Alkohol erfolgen.

Es ist verboten, elektrische oder Motorteile mit Flüssigkeiten oder Lösungsmitteln zu reinigen..



9.2. Reinigung im Freien:

Wir empfehlen die Reinigung mit einem weichen Tuch, Wasser und Flüssigseife, einer guten Spülung und vor allem einer perfekten Trocknung.



Aufmerksamkeit! Stellen Sie sicher, dass die Stromversorgung unterbrochen ist. Die empfohlene Waschmittelsubstanz ist eine SOLUTION-Lösung und JABON LIQUIDO NEUTRO. Es ist sehr wichtig, dass Flüssigseife kein Granulat enthält, das die Oberfläche zerkratzen kann. Die Lösung muss vor dem Auftragen auf ein weiches Tuch aufgetragen werden und dann von Hand das Tuch über die Kapuze reiben. Es ist wichtig, die Satinrichtung mit dem Tuch zu folgen (SIEHE FIG.). Es ist völlig verboten, LIQUIDS DIREKT AUF DER CAMPANA ZU DUMP. Das Tuch muss keine Knöpfe, Blitzverschlüsse, Automaten oder andere haben, die die Oberfläche zerkratzen können. Die Verwendung von chemischen Lösungsmitteln, aggressiven, körnigen oder abrasiven Produkten, Naphtha, Alkoholen oder dergleichen, die das Oberflächenbild der Haube beeinträchtigen könnten, ist strengstens verboten. Das Bauunternehmen ist nicht verantwortlich für funktionale oder ästhetische Schäden, die durch Reinigungen mit ungeeigneten Produkten oder mit ungeeigneten Modi verursacht werden.

10. IM FALLE EINER FEHLFUNKTION

Im Falle einer Aufschlüsselung folgen Sie diesen Empfehlungen:

10.1. Vor dem Anruf der Technischen Hilfe

1. Die Abzug funktioniert nicht
 1. Der Stecker muss in die Steckdose
 2. Es gibt eine Strömung im Haus
 3. Die Sicherung könnte gebrannt haben
2. Es saugt nicht genug und/oder macht viel Lärm
 1. Wählen Sie die richtige Geschwindigkeit
 2. Filter reinigen oder ersetzen
 3. Der Rauchauslass ist verstopft oder nicht mit dem richtigen Durchmesser
3. Das Licht schaltet sich nicht ein
 1. Die Glühbirne kann geschmolzen werden
 2. Die Glühbirne kann schlecht montiert sein
 - 3.

10.2. Technische Hilfe anfordern

Sollten sie nicht die angegebenen Mängel aufweisen, wenden Sie sich bitte an den Technischen Dienst unter Angabe:

1. Kaufdatum
2. Das Abzugmodell
3. Abzugcode *
4. Bell-Registrierung*

* Es ist auf einem Klebstoff in der gleichen Haube oder auf einem Etikett auf der Rückseite Ihrer Bedienungsanleitung angegeben).



Frecan como fabricante es miembro asociado de APPLIA

MANUAL DO USUÁRIO E INSTALADOR (PT)

1. AVISOS GERAIS

- Verifique se o exaustor não foi danificado durante o transporte.
- Não deixe materiais de embalagem (sacos, cantoneiras, etc.) ao alcance das crianças.
- Este dispositivo só deve ser utilizado por adultos, portanto, as crianças devem ser controladas para garantir que não brinquem nem o limpe com o exaustor.
- O exaustor não é adequado para uso por pessoas com capacidades físicas, sensoriais ou mentais reduzidas, ou crianças a partir de 8 anos a menos que tenham sido especificamente instruídas pela pessoa responsável pela sua segurança.
- Não cozinhe pratos "flambé", ou seja, com a chama debaixo do exaustor.
- Evite ter fogões acesos que lancem fortes chamas livres debaixo do exaustor.
- Evite chamas fortes que saiam dos lados das panelas.
- Ao fritar, não deixe o óleo da frigideira sair, nem o reaqueça, porque poderá inflamar-se.
- Antes de qualquer operação de limpeza ou manutenção, desligue o exaustor da rede elétrica no respectivo interruptor principal da casa, utilizando o interruptor de dois pólos, ou retirando a ficha.
- Se forem utilizados outros aparelhos a gás, ou se consumirem oxigénio do ambiente, a ventilação deve ser suficiente. Para uma ventilação segura, o vácuo máximo na divisão não deve exceder 4 Pa (0,04 mbar), e deve ser feito um furo na parede virada para o exterior (com o diâmetro e a localização correta).
- Existe risco de incêndio se a limpeza não for realizada de acordo com as instruções.
- CUIDADO: As partes acessíveis podem ficar quentes quando usadas com panelas.
- Nunca utilize o exaustor sem os filtros de gordura de alumínio.
- Mantenha os filtros de gordura de alumínio limpos, respeitando os intervalos de limpeza recomendados.
- Substitua os filtros de carbono (se o exaustor for usado como filtro) aproximadamente a cada 50 horas de uso.
- Ligue o motor do exaustor antes de começar a cozinhar.
- Desligue o motor do exaustor aproximadamente 10 minutos após a conclusão da cozedura.
- É proibido o uso do exaustor como aspirador.
- Em fogões a gás, **nunca deixe a chama do fogo aceso** antes de colocar o utensílio de cozedura.
- **Em nenhum caso deve-se retirar o plástico protetor** da campânula até ter terminado completamente a instalação. Se não tiver, deve-se ter especial cuidado contra golpes, arranhões ou contato com produtos corrosivos.
- **Deve tomar medidas de precaução e proteger o produto com plástico durante a instalação, especialmente se houver obras**, já que o contato com restos de gesso, silicões, tintas ou produtos de limpeza com componentes químicos corrosivos ou cloretos podem danificar o aço ou partes da campânula, que não seriam cobertos pela garantia do fabricante.

2. INSTALAÇÃO ELÉTRICA

- Este dispositivo deve estar ligado a uma rede ligada à terra.
- Certifique-se de que a instalação e as ligações elétricas são efetuadas por técnicos qualificados, e que as instruções dadas e as normas locais em vigor são respeitadas, utilizando materiais de acordo com as normas em vigor.
- A empresa não pode ser responsabilizada por instalações realizadas por pessoal não qualificado ou por instalações que não cumpram as normas em vigor sobre segurança elétrica (tanto em termos de métodos, como de materiais).
- Os dados técnicos elétricos podem ser encontrados no interior do exaustor, depois de os filtros de gorduras terem sido retirados.
- O cabo de alimentação flexível fornecido já está ligado internamente e sai do exaustor junto à conduta de saída de ar.
- Se o cabo de alimentação estiver danificado, ele deverá ser substituído pelo fabricante, seu agente de serviço ou pessoas igualmente qualificadas para evitar perigos.
- Antes de instalar as ligações elétricas, é necessário:
 - Verificar se os dados elétricos indicados correspondem aos valores de tensão e frequência da casa onde o exaustor será instalado;
 - Verificar se as instalações estão equipadas com sistemas de proteção elétrica contra curto-circuitos e choques elétricos, de acordo com as normas em vigor;
 - Desligar sempre a tensão de rede através do interruptor de dois pólos antes da ligação, e restabelecer a alimentação elétrica para utilização normal apenas quando a operação tiver sido concluída.

3. INFORMAÇÕES GERAIS:

3.1 Tipo de exaustor: Classificação



Exaustor de recirculação de ar/filtro : Sem gases de escape para o exterior. Aspira o ar, purifica-o através dos filtros de carbono ou de plasma e devolve-o à divisão. (Ver tempos de substituição do filtro na secção de manutenção e limpeza).



Exaustor: Os fumos e vapores são aspirados, passam por filtros metálicos e são expelidos para o exterior da casa.

3.2 Dicas para o utilizador

11. Para um melhor desempenho, é aconselhável ligar o exaustor alguns minutos antes de começar a cozinhar e deixá-lo a funcionar após a conclusão, pelo menos durante 10 minutos.
12. Nunca perca de vista a frigideira ou a fritadeira, porque o óleo pode sobreaquecer e incendiar-se.
13. Nunca abra chamas sob o exaustor. As chamas livres podem causar um incêndio.
14. Antes de efetuar qualquer operação no interior do exaustor, desligar o eletrodoméstico da rede elétrica.
15. Respeite os tempos de limpeza e substituição dos filtros, já que, ao omitir este aspecto, a gordura depositada pode causar um incêndio ou deteriorar o produto.
16. Qualquer modificação no aço anulará a garantia.

3.3 Condensação em exaustores

A condensação é a alteração do estado da matéria (vapor) de uma forma gasosa para uma forma líquida. Isto acontece através de uma súbita mudança de temperatura, quando o vapor entra em contacto com uma superfície fria.

Infelizmente, a condensação é um fenómeno físico que não depende absolutamente da capacidade de sucção do exaustor, devido à diferença de temperatura entre os fumos quentes e as superfícies frias do exaustor. Por mais poderoso que o exaustor seja, não consegue expulsar toda a condensação. Um exaustor está preparado para expelir fumos, mas não tem a capacidade de expelir água para o exterior.

Se tiver um problema de condensação no seu exaustor, como um gotejamento na parte inferior do exaustor, este problema pode dever-se a vários motivos separados ou ao seu conjunto.

- A temperatura ambiente é fria ou inferior à temperatura do vapor de cozedura (fenómeno físico inevitável), produzindo choque térmico em contacto com a superfície fria do exaustor.
- Utilização da placa de cozedura na potência máxima sem pré-aquecimento ambiente e da superfície do exaustor (este efeito é agravado sobretudo pelas placas de indução que aquecem muito rapidamente e não geram qualquer calor residual).
- Utilização ou manutenção inadequada do exaustor, como limpeza de filtros e substituição de filtros de carbono.
- Instalação desfavorável das condutas de evacuação de fumo, com diâmetros inferiores aos exigidos pelo motor, comprimento excessivo das condutas, reduções, cotovelos, etc.
- Em certos modelos de exaustores, como exaustores de parede inclinados e exaustores integrados nos móveis, quando instalados mais perto da zona de cozedura, geram mais condensação.

Conselhos de utilização para evitar a condensação no exaustor:

- Ligar o exaustor 10 minutos antes de começar a cozinhar e, uma vez terminado, ativar a função de paragem retardada para evacuar o fumo armazenado na conduta. Isto vai resultar numa evacuação total.
- Não cozinhar na potência máxima desde o início, começar com uma potência baixa ou média, para dar tempo para que o exaustor se prepare.
- Manter os filtros limpos, limpando-os pelo menos a cada 10 dias, e se estiverem danificados, substituir por novos.
- Ter uma entrada de ar contínua na divisão, para que não seja gerada uma depressão e a taxa de sucção não seja afetada, como uma grelha de ventilação ou uma janela semi-aberta.
- Secar o vapor que for gerado, bem como depois de cozinhar.
- Seguir as instruções da placa de cozedura no que diz respeito aos efeitos da condensação. Utilizar uma potência adequada para uma ebulição controlada.
- Utilizar as velocidades do exaustor em proporção à quantidade de fumo e vapor que está a ser gerada. Velocidade 1: Ao aquecer água. Velocidade 2 e 3 para uma cozedura normal e não intensiva. Velocidade 4 (Booster) Para cozeduras agressivas, como grelhar e fritar, em nenhum caso com cozedura a vapor.

A utilização proporcional das velocidades de funcionamento do exaustor de fumos irá reduzir quaisquer problemas de condensação que possam ocorrer. Tenha em consideração que o vapor gerado durante o cozimento será recolhido juntamente com os fumos produzidos. A água é um líquido pesado que não é facilmente impulsionado pelo motor do exaustor. Por este motivo, recomendamos que utilize uma velocidade de extração que lhe permita recolher os fumos produzidos e uma parte razoável do vapor, reservando outros métodos adicionais para eliminar o vapor não recolhido pelo exaustor, como deixar a máxima ventilação possível na cozinha e, se possível, uma janela aberta, como quando se gera condensação na casa de banho após um duche quente.

4. INSTRUÇÕES PARA O INSTALADOR

4.1 Seleccionar a dimensão adequada do exaustor: (Fig. 1)

4.2 A que altura colocar o exaustor – recomendações: (Fig. 2)



De acordo com as normas: Europeia 60335-2-31, Internacional IEC 60335-2-31:2012 e Espanhola UNE-EN 60335-2-31- A distância mínima entre a superfície de apoio dos recipientes de cozedura na bancada e a parte inferior do exaustor deve ser de, pelo menos, 650 mm, se o exaustor for instalado sobre um fogão a gás.

4.3 Instalação de condutas para uma exaustão adequada: (Fig. 3)

11. Evite fazer uma redução no diâmetro à saída do tubo a partir do exaustor ou perto dos cotovelos; tente sempre fazê-lo em secções retas e longe do exaustor.
12. Evite fazer uma redução abrupta do tubo.
13. Evite ao máximo o número de cotovelos. Se tiver de instalar cotovelos, certifique-se de que são no menor número possível.
14. Certifique-se de que a saída de fumo é tão direta quanto possível para evitar a circulação incorreta do ar.
15. O diâmetro do tubo de exaustão não deve ser inferior ao diâmetro do próprio motor do exaustor.
16. O exaustor deve estar localizado a uma distância ótima do plano de trabalho não inferior a 65 cm, no caso de fogões a gás ou mistos (fig.2).
17. Se as instruções de instalação do fogão a gás especificarem uma distância maior, isto deve ser levado em consideração.
18. O vácuo máximo admitido pelo decreto de combustão para este tipo de ambiente não deve exceder 0,04 mbar.
19. O ar aspirado pelo exaustor não tem de ser eliminado pela chaminé do sistema de aquecimento ou de um eletrodoméstico não-elétrico.
20. Tal como o tamanho, a altura do exaustor é muito importante para se obter o máximo desempenho.

4.3.1 Instalação de condutas Airsoft:

Os modelos da gama silenciosa dispõem de condutas silenciadoras Airsoft.

Estas condutas devem ser instaladas como a primeira secção do circuito de evacuação de fumos da casa, logo após o motor.

Para os modelos com saída Ø150 mm, inserir a conduta circular Airsoft 1 na saída do motor completamente esticada, e vedá-la e ao circuito de evacuação com fita adesiva.

Para os modelos com saída por conduta plana, ligar a conduta Airsoft 2 ao circuito de evacuação no lado rígido e a secção da conduta flexível à saída do motor plano, como passo preliminar para a instalação do exaustor.



Qualquer fuga ou perda de ar produzida ao longo da saída de extração de fumos, devido a uma má montagem dos seus acessórios e ligações, será da responsabilidade do instalador desta conduta, devendo verificar todos os pontos de ligação para garantir a sua estanquicidade.

4.4 Seleção do diâmetro de tubo necessário de acordo com a motorização:

MOTOR INTERIOR	Ø TUBO (mínimo) mm	MOTOR INTERMEDIO	Ø TUBO (mínimo) mm
1100 GP	Ø 150	IL1300EC	Ø 200
ST8	Ø 150	IL2200EC	Ø 200
VF700	Ø 150	MOTOR PARED	
VF600	Ø 150	PA1200EC	Ø 150 / Ø 200
R1300GP	Ø 150	MOTOR TEJADO	
R1000GP	Ø 150	TJ2000EC	Ø 200
B1000	Ø 150	TJ2500EC	Ø 250
R800GP	Ø 150		
R700	Ø 150		

O fabricante não se responsabiliza pelo mau funcionamento dos seus produtos, caso estes não sejam instalados de acordo com os diâmetros de tubo adequados, conforme indicado na tabela anterior.

4.5 Ventilação – criar entradas de ar primário: (Fig. 4)

É um requisito básico que a cozinha seja dotada de uma entrada de ar para garantir uma boa circulação de ar e, como tal, o funcionamento correto do exaustor, já que, sem esta entrada e com a cozinha fechada, cria-se um vácuo que reduz a eficiência de sucção do exaustor.

Se houver uma entrada de ar para a instalação de gás, esta serve para o efeito; se não existir, deverá ser criada uma.

4.6 Motores remotos

4.6.1 Motores exteriores de telhado TJ2000EC / TJ2500 EC

O instalador deve prever um tubo de Ø200 para motores de 1900m³/h para um ótimo desempenho. Também deve prever um cabo de alimentação suficientemente longo para ligar a eletrónica ao motor.

O cabo nunca pode passar através da conduta de evacuação de fumos

Os motores são fornecidos com uma manga de ligação fêmea de Ø200

As fundações devem ser planas e niveladas. Não devem estar inclinadas ou desiguais em nenhum ponto.

Posicionar e alinhar o dispositivo com a ajuda de um nível de bolha de ar. O funcionamento correto do dispositivo só pode ser garantido quando o dispositivo é montado horizontalmente.

Só podem ser utilizadas ajudas de instalação adequadas e aprovadas.

O dispositivo deve ser instalado de tal forma que seja facilmente acessível para manutenção e limpeza.

O dispositivo deve ser instalado utilizando todos os pontos de fixação e apenas com materiais de fixação aprovados e adequados.

Não torcer e/ou esticar o dispositivo durante a montagem.

Não podem ser feitos furos na habitação e não podem ser inseridos parafusos na habitação, exceto nos locais designados para os fixadores.

O sistema de condutas não deve ser fixado na habitação.

Para a neutralização acústica do ruído da estrutura, recomenda-se uma peça de ligação elástica para instalação num sistema de condutas.

O motor inclui um cabo de 10m para ligação entre o motor e a eletrónica do exaustor

4.6.2 Motores exteriores de parede PA1200EC

As fundações devem ser planas e niveladas. Não devem estar inclinadas ou desiguais em nenhum ponto.

Posicionar e alinhar o dispositivo com a ajuda de um nível de bolha de ar. O funcionamento correto do dispositivo só pode ser garantido quando o dispositivo é montado horizontalmente.

Só podem ser utilizadas ajudas de instalação adequadas e aprovadas. O dispositivo deve ser instalado de tal forma que seja facilmente acessível para manutenção e limpeza.

O dispositivo deve ser instalado utilizando todos os pontos de fixação e apenas com materiais de fixação aprovados e adequados.

Não torcer e/ou esticar o dispositivo durante a montagem.

Não podem ser feitos furos na habitação e não podem ser inseridos parafusos na habitação, exceto nos locais designados para os fixadores.

O sistema de condutas não deve ser fixado na habitação.

Para a neutralização acústica do ruído da estrutura, recomenda-se uma peça de ligação elástica para instalação num sistema de condutas.

O motor inclui um cabo de 10m para ligação entre o motor e a eletrónica do exaustor

4.6.3 Motores intermédios IL1300EC / IL2200EC

Os trabalhos de instalação só podem ser efetuados por pessoal qualificado, de acordo com as instruções de instalação e funcionamento e os regulamentos e normas aplicáveis.

Os seguintes pontos devem ser tidos em conta e seguidos:

Só devem ser utilizadas ajudas de instalação adequadas, em conformidade com as normas.

O dispositivo deve ser instalado de modo a ser facilmente acessível para fins de manutenção e limpeza.

A unidade só deve ser instalada com materiais de fixação aprovados e adequados em todos os pontos de fixação.

Não deformar a unidade durante a instalação.

Utilizar apenas os locais de montagem e fixação indicados. Não devem ser feitos furos na habitação e não devem ser usados parafusos.

O sistema de condutas não deve repousar sobre a habitação.

Para o desacoplamento do ruído de estrutura, recomenda-se uma ligação flexível quando se liga a um sistema de condutas.

O motor inclui um cabo de 10m para ligação entre o motor e a eletrónica do exaustor

5. PAINÉIS DE CONTROLO E COMANDOS REMOTOS

Para melhor desempenho, ligue o exaustor alguns minutos antes de começar a cozinhar e deixe-o ligado durante pelo menos 10 minutos após o final da cozedura.

O exaustor está equipado com um controlo eletrónico de 4 velocidades (quando usado na configuração de velocidade 4, a velocidade é automaticamente reduzida para 3 velocidades após alguns minutos. Dependendo do sistema eletrónico, a mudança automática de velocidade pode demorar entre 7 e 15 minutos)

Os botões têm as seguintes funções:

5.1 Teclado eletrónico: (Fig. 5)

R.- Timer: Quando está ligado, o led fica aceso. Quando esta função é ativada, o exaustor continua a funcionar durante alguns minutos à velocidade desejada e desliga-se automaticamente. Só funciona na velocidade 1-2-3; na 4ª velocidade, a função BOOST cancela o temporizador.

B.- Botão aumento da velocidade: Este botão permite aumentar a velocidade de aspiração. Quando estiver em funcionamento, o led está azul. À velocidade máxima, o led azul pisca.

C.- Botão ON / OFF: Este botão liga e desliga o exaustor.

D.- Botão de redução de velocidade: Com este botão, diminui-se a velocidade de aspiração. Quando está em funcionamento, o led fica azul.

E.- Interruptor de luz: Ao premir este botão, liga-se e desliga-se as luzes. Quando está ligado, o led fica azul. **Para a regulação da luz:**

- Intensidade da luz: Com a luz acesa, manter premido o botão de luz (E) para uma variação contínua de intensidade máx->mín->máx, com memorização do nível quando libertado.
- Mudança da cor da luz (fria/quente): Com o motor desligado e as luzes acesas, manter premido o botão de luz (E), juntamente com o botão adjacente (D), para uma variação contínua da temperatura fria->quente->fria, com memorização do nível quando libertado.

Este teclado possui um dispositivo que avisa quando os filtros de gordura precisam ser limpos. O LED no botão "A" significa que os filtros devem ser lavados (geralmente a cada 40 horas de uso). Depois de remontados os filtros, pressione e segure o botão "A" por 10 segundos para zerar e iniciar o contador novamente.

5.2 Teclado eletrónico ultrafino (Fig. 5A)

A.- Interruptor de luz: Ao premir este botão, liga-se e desliga-se as luzes. Quando está ligado, o led fica azul. **Para a regulação da luz:**

- Intensidade da luz: Com a luz acesa, manter premido o botão de luz (A) para uma variação contínua de intensidade máx->mín->máx, com memorização do nível quando libertado.
- Mudança da cor da luz (fria/quente): Com o motor desligado e as luzes acesas, manter premido o botão de luz (A), juntamente com o botão adjacente (B), para uma variação contínua da temperatura fria->quente->fria, com memorização do nível quando libertado.

B.- Botão ON / OFF / 1ª velocidade: Este botão liga e desliga o exaustor. O exaustor entra em funcionamento na 1ª velocidade.

C. D. E.- 2ª, 3ª e 4ª velocidades.

F.- Timer: Quando está ligado, o led fica aceso. Quando esta função é ativada, o exaustor continua a funcionar durante alguns minutos à velocidade desejada e desliga-se automaticamente. Só funciona na velocidade 1-2-3; na 4ª velocidade, a função BOOST cancela o temporizador.

Este teclado tem um dispositivo que avisa quando os filtros anti-gordura precisam de ser limpos. O led do botão "F" significa que os filtros devem ser lavados (geralmente a cada 40 horas de uso).

Depois de montados novamente os filtros, mantenha premida a tecla "F" durante 10 segundos para reiniciar o contador.

5.3 Teclado Touch-Control (Fig. 6)

A.- Interruptor de luz: Premir este botão para ligar e desligar as luzes. **Para a regulação da luz :**

- Intensidade da luz: Com a luz acesa, manter premido o botão de luz (A) para uma variação contínua de intensidade máx->mín->máx, com memorização do nível quando libertado.
- Mudança da cor da luz (fria/quente): Com o motor desligado e as luzes acesas, manter premido o botão de luz (A), juntamente com o botão adjacente (B), para uma variação contínua da temperatura fria->quente->fria, com memorização do nível quando libertado.

B.- Botão ON / OFF / 1ª velocidade: Este botão liga e desliga o exaustor. O exaustor entra em funcionamento na 1ª velocidade.

C. D. E.- 2ª, 3ª e 4ª velocidades.

F.- Timer: Quando está ligado, o led fica aceso. Quando esta função é ativada, o exaustor continua a funcionar durante alguns minutos à velocidade desejada e desliga-se automaticamente. Só funciona na velocidade 1-2-3; na 4ª velocidade, a função BOOST cancela o temporizador.

Este teclado tem um dispositivo que avisa quando os filtros anti-gordura precisam de ser limpos. Quando o led do botão "F" ficar aceso, os filtros devem ser lavados (geralmente a cada 40 horas de utilização).

Depois de montados novamente os filtros, mantenha premida a tecla "F" durante alguns segundos para reiniciar o contador.

5.4 Teclado Soft Touch (Fig. 7)

- + ON / Aumento de velocidade: Premir este botão para colocar o exaustor em funcionamento e aumentar as velocidades.
- OFF / Redução de velocidade: Premir este botão para colocar em funcionamento o exaustor e reduzir a velocidade à qual este funciona, e para desligar quando é premido na 1ª velocidade.
- Display – Indica a velocidade a que o exaustor está a funcionar.

Timer: Quando está ligado, o led fica aceso. Quando esta função é ativada, o exaustor continua a funcionar durante alguns minutos à velocidade desejada e desliga-se automaticamente. Só funciona na velocidade 1-2-3; na 4ª velocidade, a função BOOST cancela o temporizador.

5.5 Teclado I.R (Fig. 8)

- A.- Botão ON / OFF: Este botão liga e desliga o exaustor. Acende-se sempre na 1ª velocidade.
- B.- Botão de redução de velocidade: Com este botão, diminui-se a velocidade de aspiração.
- C.- Botão aumento de velocidade: Este botão permite aumentar a velocidade de aspiração. Quando estiver em funcionamento, o led está azul. À velocidade máxima, pisca um ponto no display.
- D.- Timer: Quando está em funcionamento, o display pisca. Ao acionar esta função, o exaustor continua a trabalhar durante alguns minutos à velocidade pretendida e apaga-se automaticamente. Esta função é desativada, voltando a premir "D", deixando de piscar o display.
- E.- Interruptor de luz: Premir este botão para ligar e desligar as luzes. **Para a regulação da luz :**

- Intensidade da luz: Com o motor desligado, é premido o botão de luz (E) e um "L" azul aparece no visor. Prima o botão + (C) ou - (B) as vezes necessárias para aumentar ou diminuir a intensidade máx->mín->máx, com a memorização do nível. Alguns segundos depois de libertar o botão, será memorizado (o L azul desaparecerá do visor).
- Mudança da cor da luz (fria/quente): Com o motor desligado, manter constantemente premido o botão de luz (E). Parar de premir quando obtiver a tonalidade desejada e, após alguns segundos, será memorizado (o L azul desaparecerá do visor).

F.- Botão desativado.

Este teclado tem um dispositivo que avisa quando os filtros anti-gordura precisam de ser limpos. Quando isto acontece, aparece um "C" no display (geralmente a cada 40 horas de utilização). Nessa altura, proceda à limpeza dos filtros.

Depois de montados novamente os filtros, mantenha premido o botão "A" no teclado ou no comando remoto da Fig.8 durante alguns segundos, ou prima apenas o botão "A" no teclado da Fig.8 para reiniciar (com o exaustor ligado), e volte a ligar o contador. O reset é confirmado quando "E" aparece no visor.

Este teclado possui conectividade "H-connect" que permite que seja controlado sem fio a partir de nossas placas de cozimento de forma simples.

5.6 Comando remoto I.R: (Fig.9)

Para que o comando remoto funcione, deve apontar o comando para o recetor infravermelho instalado no exaustor.

- A.- Botão ON / OFF: Este botão liga e desliga o exaustor. Acende-se sempre na 1ª velocidade.
- B.- Botão de redução de velocidade: Com este botão, diminui-se a velocidade de aspiração.
- C.- Botão de aumento de velocidade: Com este botão, aumenta-se a velocidade de aspiração.
- D.- Timer: Quando está em funcionamento, o display pisca. Ao acionar esta função, o exaustor continua a trabalhar durante alguns minutos à velocidade pretendida e apaga-se automaticamente. Só funciona na velocidade 1-2-3; na 4ª velocidade, a função BOOST cancela o temporizador.
- E.- Interruptor de luz: Premir este botão para ligar e desligar as luzes. **Para a regulação da luz:**

- Intensidade da luz: Com o motor desligado, ligar a luz (E). Manter premido o botão de luz (E) para uma variação contínua de intensidade máx->mín->máx, com memorização do nível quando libertado.
- Mudança da cor da luz (fria/quente): Com o motor desligado e as luzes acesas, manter premidos os botões + (B) e - (C) para variação contínua da temperatura fria->quente. Pressione novamente para alterá-lo novamente.

F.- Botão desativado.

Este teclado possui conectividade "H-connect" que permite que seja controlado sem fio a partir de nossas placas de cozimento de forma simples.

5.7 Comando à distância por radiofrequência: (Fig. 10)

5.7.1 Primeiro arranque do exaustor com comando remoto:

Prima o interruptor de segurança que se encontra no interior do exaustor, em ON.

Aguarde cerca de 5 segundos para que o circuito execute a leitura da memória.

Para um melhor desempenho, é aconselhável ligar o exaustor alguns minutos antes de começar a cozinhar e deixá-lo a funcionar após a conclusão, pelo menos durante 10 minutos.

O exaustor está equipado com um comando remoto de 4 velocidades; a descrição dos botões é a seguinte:

A.- Botão ON / OFF: Este botão liga e desliga o exaustor. O exaustor acende-se sempre com a mínima velocidade.

B.- Botão de aumento de velocidade: Com este botão, aumenta-se a velocidade de aspiração.

C.- Botão de redução de velocidade: Com este botão, diminui-se a velocidade de aspiração.

D.- Botão + : Ativa a função de paragem diferida (aos 10 minutos, o exaustor pára automaticamente).

E.- Botão de pressão - : Liga ou desliga a iluminação do exaustor.

NOTA: Para subir e descer velocidades, aguarde sempre 2 segundos entre subida e descida.

Em caso de falha do comando remoto, ou de pilhas gastas, desligue o exaustor manualmente com o interruptor de segurança colocado dentro do exaustor e acessível a partir de um dos filtros.

5.7.2 Reiniciar e criar um novo código para o comando à distância:

Em caso de interferência de sinal com outros dispositivos, pode ser atribuído um novo código de sincronização ao recetor / exaustor (há até 1024 códigos), da seguinte forma:

17. Mantenha premidos os três botões (A, B, C) até que todas as luzes do comando remoto se acendam.

18. Quando todas as luzes do comando estiverem acesas, rapidamente, mantenha premidos os botões (B, C) até as luzes piscarem 3 vezes, o que significa que foi gerado um novo código.

5.7.3 Sincronização do comando remoto com o exaustor:

1. Desligue completamente o exaustor, certificando-se de que o interruptor interno está OFF.

2. Ligue o exaustor, colocando o interruptor na posição ON.

3. Antes de passarem 10 segundos, manter premido o botão de luz (E) até se acenderem as luzes do exaustor.

Em caso de falha do comando remoto, ou de pilhas gastas, desligue o exaustor manualmente com o interruptor de segurança colocado dentro do exaustor e acessível a partir de um dos filtros.

Em caso de falha da rede elétrica, e se a unidade de controlo ficar desconfigurada, executar os passos do ponto 5.7.3

ATENÇÃO – Uma das razões pelas quais o comando pode não funcionar é por haver um inibidor de frequência perto de casa. Estes encontram-se normalmente em instituições/edifícios públicos ou de forças de segurança, entre outros.

6. ILUMINAÇÃO

6.1. Substituição do LED:

O exaustor está equipado com um sistema de iluminação baseado em tecnologia LED.

Os LED garantem uma iluminação ideal, até 10 vezes mais longa do que as lâmpadas tradicionais, e permitem poupar 90% da energia eléctrica.

Para substituir, por favor contacte o serviço de assistência técnica. Em caso algum devem ser substituídos pelo utilizador.

6.2. Regulação da temperatura da cor do LED (disponível na maioria dos exaustores)

A gama de temperaturas é de 3000-4000k. Em alguns modelos de exaustor pode ser mais elevada.

7. FILTROS ANTI-GORDURAS

Antes de realizar qualquer operação de manutenção ou limpeza, o exaustor deve ser desligado da corrente eléctrica.

A função do filtro anti-gorduras é absorver as partículas de gordura que se formam durante o cozimento. Deve ser limpo uma vez por mês (ou quando o sistema indicador de saturação do filtro - se previsto no modelo - indicar esta necessidade) com detergentes não agressivos, manualmente ou na máquina de lavar louça **sem abrilhantador (7.2)**.

Para remover o filtro anti-gorduras, puxe a alavanca de desengate da mola. **(Fig. 11)**

- Para remover o filtro, basta acionar o manípulo A até sair pela guia frontal; incline-o ligeiramente e retire-o. Para voltar a colocar no lugar, inverta a operação.
- Nos exaustores de teto, para aceder aos filtros, devem ser abertas as portas ou janelas.

Os filtros são laváveis à mão ou na máquina de lavar louça.

7.1. Lavagem à mão:

Mergulhe o filtro em água quente com um detergente neutro adequado e, depois de limpo, enxagúe com água quente em abundância.

7.2. Máquina de lavar louça:

Coloque o filtro na máquina de lavar louça e selecione um programa curto a baixa temperatura, sem abrillantador e sem ultrapassar os 40 °C de lavagem.

Na lavagem na máquina de lavar louça, o filtro metálico anti-gorduras pode desbotar. A utilização de abrillantador pode deteriorar a malha interna de alumínio do filtro e o seu desempenho

A maioria dos exaustores estão equipados com um dispositivo de controlo dos filtros que assinala quando os filtros (gordura ou carvão) devem ser limpos ou substituídos.



ATENÇÃO! Se os filtros anti-gorduras estiverem muito sujos, o motor aspira uma pequena quantidade de ar, reduzindo a sua eficiência. A gordura que se acumula nos filtros anti-gorduras é facilmente inflamável e pode causar incêndios. O fabricante é considerado livre de qualquer responsabilidade no caso de incêndios causados por má manutenção dos filtros anti-gorduras.

8. FILTROS DE PURIFICAÇÃO



Antes de realizar este procedimento, certifique-se de que o exaustor está desligado e que o motor não está em funcionamento. Para maior segurança, desligue o exaustor do sistema elétrico. Alguns exaustores, além do comando, têm um interruptor de corrente no interior.

A durabilidade será condicionada pelo tipo de filtro. Para encomendar, por favor contacte o Serviço de Assistência Técnica.

8.1 Colocação de filtros de carbono integrados no exaustor (apenas nos modelos indicados).

1. Retire os filtros e a chapa de aspiração compensada (se estiver prevista no modelo), removendo os 6-8 parafusos (dependendo da medida do exaustor). **(Fig. 12)**
2. Instale as guias previstas para a colocação do filtro de carbono.
3. Coloque o filtro de carbono, deslizando-o através das guias (A) de cima para baixo, como indicado na figura. Nos exaustores de ilha, existe um encaixe no reforço do motor para realizar a extração do filtro. **(Fig.13)**
4. Quando o filtro de carbono estiver no lugar, repita as operações anteriores pelo sentido inverso.
5. Durabilidade: aproximadamente 50 horas de uso.

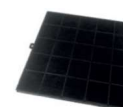

8.2 Colocação de filtros de carbono integrados no motor (apenas nos modelos indicados). (Fig. 14)

1. Posicione o filtro na lateral do motor, fazendo coincidir os entalhes A e B.
2. Depois de posicionados, vire um quarto de volta em qualquer direção.
3. Repita a operação de cada lado do motor (Instale 2 filtros).
4. Durabilidade: aproximadamente 80 horas de uso.



8.3 Regeneração no forno dos cubos Helsa:

Entre 150-180 °C durante aproximadamente 1-2 horas.

Durabilidade dos filtros: Com cada regeneração é detetado um pequeno efeito de memória - Recomenda-se um máximo de 8-10 ciclos de regeneração. Depois será detetada uma perda no rendimento dos cubos de carvão.

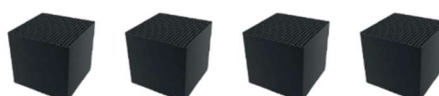

8.4 Caixa R Teto:

Nota: instalar a caixa de recirculação a uma distância mínima de 2 metros e máxima de 3 metros em relação ao exaustor do teto.

Medidas da cavidade de encastre: 425 x 440

1. Prepare a cavidade de encastre.
2. A partir do interior da caixa, solte os parafusos o mais possível sem saírem da porca, para que a aba possa entrar facilmente no encastre.
3. Faça a ligação da extração.
4. Encastre a caixa na cavidade; as abas farão um pequeno “clique” que indicará que estas se apoiaram no teto.
5. Aperte os parafusos das abas para fixar a caixa ao teto. **
6. Coloque a tampa (esta é mantida no lugar com ímanes).

****ATENÇÃO:** embora o parafuso disponha de limite de aperto, controlar a força exercida ao apertar. Quando a caixa estiver fixada, não apertar mais os parafusos. Clips de sujeição para falso teto de espessura mínimo 16; com espessura inferior, colocar madeira espaçadora.

Extração de filtros Helsa de uma Caixa R Teto (para limpeza ou substituição): (Fig. 15)

1. Retirar a tampa com o acessório fornecido (a tampa é fixada com ímanes; segurar a tampa com uma mão e, com a outra, puxá-la para baixo com o acessório da pega)
2. Retirar o parafuso
3. Retirar o filtro
4. Desaparafusar e retirar os cubos Helsa para poder regenerá-los no forno, ou descartá-los e substituí-los por novos.

Extração do filtro de plasma (para substituição)

1. Retirar a tampa com o acessório fornecido (a tampa é fixada com ímanes; segurar a tampa com uma mão e, com a outra, puxá-la para baixo com o acessório da pega)
2. Retirar o parafuso
3. Deslizar o filtro de plasma.

8.5 Filtros de recirculação base (Caixa R Helsa): (Fig. 16)

Durante as operações de manutenção, pode regenerar os cubos Helsa (2) no forno.

Procedimento:

1. Puxar a lingueta (4) da parte decorativa da caixa R e extrair a parte frontal
2. Remover o bloco de cubos para regenerá-los no forno.
3. Depois de realizadas estas tarefas, reproduzir o passo 1 pela ordem inversa.

8.6 Filtros de recirculação têxtil de carbono ativo: (Fig. 17)

Este filtro é exclusivo para modelos de coifa de recirculação. Durante as operações de manutenção, é possível substituir o filtro removendo a grelha superior.

Os filtros têxteis têm uma vida útil máxima de 2 anos. Para garantir uma filtração ideal, recomenda-se substituí-lo após 6 a 12 meses.

9. LIMPEZA

O exaustor deve ser limpo com frequência, tanto externa como internamente (com a mesma frequência com que os filtros de gordura são mantidos).

9.1. Limpeza interior:

A limpeza interior do exaustor deve ser feita com um pano humedecido com água e detergente neutro ou com álcool desnaturalado. É proibida a limpeza das peças elétricas ou de motor com líquidos ou solventes.

9.2. Limpeza exterior:

Recomendamos a limpeza com um pano macio, água e detergente líquido, enxaguando bem e, sobretudo, secando totalmente.



ATENÇÃO! Certifique-se de que a alimentação elétrica se encontra interrompida. A substância detergente recomendada é uma solução de ÁGUA e DETERGENTE LÍQUIDO NEUTRO. É muito importante que o detergente líquido não contenha grânulos que possam riscar a superfície. A solução tem de ser primeiro aplicada sobre um pano macio e depois à mão, passando o pano sobre o exaustor. É importante passar com o pano no sentido do acetinado (VER FIG.). É completamente proibido VERTER LÍQUIDOS DIRETAMENTE SOBRE O EXAUSTOR. O pano não deve ter botões, fechos de correr, automáticos ou outros que possam riscar a superfície. É terminantemente proibido o uso de solventes químicos, produtos agressivos, granulados ou abrasivos, gasolina, álcoois ou similares que possam comprometer o aspeto superficial do exaustor. A empresa fabricante não responde pelos danos funcionais ou estéticos causados por limpezas feitas com produtos não aptos ou de forma desadequada.

10. EM CASO DE MAU FUNCIONAMENTO

No caso de uma avaria, siga estas recomendações:

10.1. Antes de ligar para o Serviço de Assistência Técnica

- O exaustor não funciona
 - ✓ A ficha tem de estar introduzida na tomada de corrente
 - ✓ Há uma corrente na casa
 - ✓ O fusível pode estar queimado
- Não aspira o suficiente e/ou faz muito ruído
 - ✓ Selecione a velocidade adequada
 - ✓ Limpe ou substitua os filtros
 - ✓ A saída de fumos está obstruída ou não tem o diâmetro correto
- A luz não acende
 - ✓ A lâmpada pode estar fundida
 - ✓ A lâmpada pode estar montada de forma incorreta

10.2. Ligar para o Serviço de Assistência Técnica +34 93 793 66 44

No caso de outros defeitos para além dos indicados, deve entrar em contacto com o Serviço Técnico, indicando:

- Data de compra
- Modelo do exaustor
- Código do exaustor*
- Registo do exaustor*

* É indicado num adesivo dentro do próprio exaustor ou numa etiqueta no verso do manual de instruções.



Frecan como fabricante es miembro asociado de APPLIA

1. ADVERTIMENTS GENERALS

- Verificar que la campana no hagi patit danys durant el transport.
- No deixar els materials d'emalatge (bosses, cantoneres, etc.) a l'abast dels infants.
- Aquest aparell ha de ser utilitzat només per adults, per tant, els nens han de ser controlats per garantir que no juguin amb la campana ni la netegin.
- La campana no és idònia per a ser utilitzada per persones amb capacitats físiques sensorials o mentals reduïdes o nens a partir de 8 anys llevat que no hagin estat específicament instruits per la persona responsable de la seva seguretat.
- No cuinar plats "flambé" és a dir; amb la flama sota la campana.
- Evitar tenir enceses fornalles que generen fortes flames lliures sota la campana.
- Evitar que flames fortes surtin per les parts laterals de les olles.
- Durant els fregits no fer sortir fora ni escalfar l'oli de la paella perquè es podria inflamar.
- Abans de qualsevol operació de neteja o manteniment desconnecteu la campana de l'alimentació de la xarxa a través del corresponent interruptor general de la casa mitjançant l'interruptor bipolar, o bé traient l'endoll.
- Si es fan servir altres aparells de gas, o que consumeixen l'oxigen de l'ambient, la ventilació ha de ser suficient. Per a una ventilació segura, la depressió màxima del local no ha de superar els 4 Pa (0.04 mbar) i s'ha d'haver realitzat un forat a la paret que dona a l'exterior (de diàmetre i ubicació deguda).
- Existeix risc d'incendi si la neteja no es realitza segons les instruccions.
- **PRECAUCIÓ:** les peces accessibles poden calentar-se quan s'utilitzen aparells de cuina.
- No utilitzar mai la campana sense els filtres antigreix.
- Mantenir nets els filtres antigreix respectant els intervals de neteja aconsellats.
- Substituir els filtres de carbó (si la campana és utilitzada com a filtrant) aproximadament cada 50 hores d'ús.
- Encendre el motor de la campana abans de començar a cuinar.
- Apagar el motor de la campana aproximadament 10 minuts després d'haver acabat la cocció.
- Està prohibit fer servir la campana com a aspiradora.
- En cuines de gas, mai deixar la flama del foc encesa, sense posar abans l'utensili de cocció.
- **En cap cas s'ha de treure plàstic protector** de la campana fins que no s'ha acabat completament la instal·lació. Si no en té, s'ha de tenir especial cura contra cops, ratllades o contacte amb productes corrosius.
- **Ha de prendre mesures de precaució i protegir amb plàstic el producte durant la instal·lació especialment si hi ha obres** , ja que el contacte amb restes de guix, silicones, pintures o productes de neteja amb components químics corrosius o clorurs poden fer malbé l'acer o parts de la campana, **que no estarien coberts per la garantia del fabricant.**

2. INSTAL·LACIÓ ELÈCTRICA

- Aquest aparell ha de ser connectat a una xarxa proveïda de presa de terra.
- Assegurar-se que la instal·lació i les connexions elèctriques siguin realitzades per tècnics qualificats i que se segueixin les instruccions indicades i les normes locals en vigor i utilitzant materials d'acord amb les normes vigents.
- L'empresa no es fa responsable de les instal·lacions realitzades per personal no qualificat i de les instal·lacions que no respecten les normes vigents en matèria de seguretat elèctrica (ja sigui per les modalitats com pels materials).
- Les dades tècniques elèctrics es troben a l'interior de la campana, després d'haver tret els filtres antigreix.
- El cable flexible d'alimentació proveït ja està connectat internament i surt de la campana proper al conducte de sortida de l'aire.
- Si el cable d'alimentació està malmès, l'ha de reemplaçar el fabricant, el seu agent de servei o persones igualment qualificades per evitar riscos.
- Abans d'instal·lar les connexions elèctriques cal:
 - Controlar que les dades elèctriques indicades corresponguin als valors de tensió i freqüència de xarxa de la llar on s'instal·larà la campana;
 - Controlar que el local estigui proveït de sistemes de protecció elèctrica contra curtcircuits i xocs elèctrics d'acord amb les normes en vigor;
 - Treure sempre la tensió de la xarxa per mitjà de l'interruptor bipolar abans de les operacions de connexió i restablir l'alimentació per a ús normal només quan l'operació ha estat acabada.

3. INFORMACIONS GENERALS:

3.1 Tipologia de Campana: Clasificación

Campana de Recirculació aire/filtrant: No té sortida de fums a l'exterior. Aspiren l'aire, el purifiquen a través dels filtres de carboni o filtre de plasma i el tornen a l'estada. (Veure temps de substitució filtres en apartat manteniment i neteja).



Campana Aspirant extractora de fums: Els fums i els vapors són aspirats, passen per uns filtres metàl·lics i són expulsats a l'exterior de l'habitatge.

3.2 Consells per l'usuari

4. Per obtenir més rendiment, s'aconsella encendre la campana uns minuts abans de començar a cuinar i deixar-la funcionant després d'haver finalitzat, almenys durant 10 minuts.
5. No perdeu mai de vista la paella o la fregidora, l'oli es pot sobreescalfar i incendiar.
6. No flamegeu mai sota la campana. La flama lliure pot provocar un incendi.
7. Abans de fer qualsevol operació a l'interior de la campana, desconnecteu l'aparell de la xarxa elèctrica.
8. Respectar els temps de neteja i substitució de filtres, ja que ometre aquest aspecte, el greix dipositat pot causar un incendi o deteriorar el producte.
9. Qualsevol modificació a l'acer, anul·la la garantia.

3.3 Condensació en campanes

La condensació és el canvi d'estat de la matèria (vapor) que es troba en forma gasosa i passa a forma líquida. Això passa per canvi bruscat de temperatura, el vapor en contacte amb una superfície freda.

La condensació malauradament és un fenomen físic que no depèn absolutament de la capacitat d'aspiració de la campana, sinó per la diferència de temperatura entre els fums de cocció calentes i les superfícies fredes de la campana. La campana per potent que sigui, no aconsegueix expulsar tota la condensació. Una campana està preparada per expulsar fums, però no té capacitat per expulsar aigua a l'exterior.

Si vostè té un problema de condensació a la seva campana; un degoteig a la part inferior de la campana ... s'informa que aquest problema pot ser degut a diversos motius per separat o en conjunt:

- La temperatura d'ambient és freda o inferior a la temperatura del vapor de la cocció. (Fenomen físic inevitable) Produint xoc tèrmic en entrar en contacte amb la superfície freda de la campana
- La utilització del taulell de cocció a màxima potència sense preescalfament ambiental i de la superfície de la campana. (Aquest efecte s'agreuja sobretot amb les plaques d'inducció que escalfen molt ràpidament i que no tenen calor residual).
- Un inadequat ús o manteniment de la campana com la neteja de filtres i reemplaçament de filtres de carboni.
- Una instal·lació dels conductes d'evacuació de fums desfavorable, amb diàmetres inferiors als requerits pel motor, excessiva longitud de conducte, reduccions, colzes, etc.
- En determinats dissenys de campanes com les campanes murals inclinades i les campanes integrades al moble en estar instal·lades més a prop de la zona de cocció generen més condensació.

Consells d'utilització per evitar condensació a la campana:

- Connectar la campana 10 minuts abans de començar a cuinar i una vegada s'ha acabat, activar la funció de parada diferida perquè evacui el fum emmagatzemat al conducte. Amb això aconseguirem la total evacuació.
- No cuinar a màxima potència des del principi, començar amb una potència baixa o mitjana, per donar temps a fer que la campana es temperi.
- Mantenir els filtres nets, procedint a netejar-los com a mínim cada 10 dies, i en cas de deteriorament dels mateixos, substituir-los per uns de nous.
- Tenir una entrada d'aire contínua a l'habitatge perquè no es generi una depressió i afecti el ritme d'aspiració. Com ara una reixeta de ventilació, finestra semi-oberta.
- Assecar el de vapor que es va generant, així com després de cuinar.
- Seguir els consells de les instruccions de la placa de cocció quant als efectes de la condensació. Utilitzar una potència adequada per a una ebullició controlada.
- Utilitzar les velocitats de la campana de manera proporcional a la quantitat de fums i vapor que s'està generant. Velocitat 1: Quan estigui escalfant aigua. Velocitat 2 i 3 per a coccions normals, no intensives. Velocitat 4 (Booster) Per a coccions agressives com planxa, fregit, en cap cas amb cocció de vapor.

L'ús proporcionat de les velocitats de funcionament de la campana extractora us disminuirà els problemes de condensació que eventualment es puguin produir. Tingueu en compte que el vapor generat a la cocció serà recollit de forma conjunta als fums que es produeixen. L'aigua és un líquid pesant que no és fàcil impulsar pel motor de la campana. Per aquest motiu, us recomanem utilitzar una velocitat d'aspiració que us permeti recollir els fums produïts i una part raonable del vapor, reservant altres mètodes addicionals per eliminar el vapor no recollit per la campana com deixar la major ventilació possible a la cuina i si és possible una finestra oberta, com quan es genera condensació al bany després d'una dutxa calenta.

4. INSTRUCCIONS PER A L'INSTAL·LADOR

4.1 Seleccionar la dimensió adequada de la campana: (Fig. 1)

4.2 A quina alçada hem de col·locar la campana – recomenacions: (Fig. 2)

  Segons normatives: Europea 60335-2-31, Internacional IEC 60335-2-31:2012 i Espanyola UNE-EN 60335-2-31- La distància mínima entre la superfície de suport dels recipients de cocció sobre el taulell i la part inferior de la campana extractora ha de ser de mínim 650 mm si la campana s'instal·la sobre un element de cocció de gas.

4.3 Instal·lació de conductes per a una adequada extracció: (Fig. 3)

1. Evitar fer una reducció de diàmetre a la sortida de la canonada de la campana oa prop de colzes, procurar fer-les sempre en trams rectes i lluny de la campana.
2. Evitar fer una reducció de tub de manera brusca.
3. Evitar al màxim el nombre de colzes. En cas d'haver d'instal·lar colzes, procureu que aquests tinguin els menys graus possibles.
4. Procureu que la sortida de fums sigui el més directa possible per evitar una incorrecta circulació de l'aire.
5. El diàmetre del tub de sortida de fums no ha de ser inferior al del mateix motor de la campana.
6. La campana ha d'estar situada a una distància òptima del pla de treball no inferior a 65 cm. en cas de cuines de gas o mixtes (fig.2).
7. Si les instruccions per a la instal·lació del dispositiu per cuinar amb gas especifiquen una distància més gran, cal tenir-la en compte.
8. La depressió màxima admesa pel decret de combustió, per a aquest tipus d'ambients, no ha de superar els 0,04 mbar. per la qual cosa cal comprovar que hi ha una ventilació adequada.
9. L'aire aspirat per la campana no s'ha d'eliminar mitjançant la xemeneia de la calefacció ni un aparell alimentat per energia no elèctrica.
10. Igual que la mida, l'alçada de la campana és molt important per aconseguir el màxim rendiment.

4.3.1 Instal·lació de conductes Airsoft:

Els models de la gamma silenci disposen de conductes silenciadors Airsoft. Aquests conductes s'han d'instal·lar com a primer tram del circuit d'evacuació de fums de casa, just després del motor. Per a models amb sortida de Ø150mm, emboqueu el conducte Airsoft 1 circular a la sortida del motor completament estirat i segellar amb cinta a aquest i al circuit d'evacuació. Per a models amb sortida per a conductes plans, emboqueu el conducte Airsoft 2 al circuit d'evacuació per la seva part rígida i pel tram de conducte flexible a la sortida plana del motor com a pas previ a la instal·lació de la campana.

 Qualsevol fuga o pèrdua d'aire produïda al llarg de la sortida d'extracció de fums, a causa d'un mal muntatge dels seus accessoris i connexions, es farà responsable l'instal·lador d'aquesta canalització, revisant tots els punts de connexió assegurant-ne l'estanquitat.

4.4 Selecció del diàmetre de tub necessari en funció de la motorització:

MOTOR INTERIOR	Ø TUBO (mínim) mm	MOTOR INTERMIG	Ø TUBO (mínim) mm
1100 GP	Ø 150	IL1300EC	Ø 200
ST8	Ø 150	IL2200EC	Ø 200
VF700	Ø 150	MOTOR PARED	
VF600	Ø 150	PA1200EC	Ø 150 / Ø 200
R1300GP	Ø 150	MOTOR TEJADO	
R1000GP	Ø 150	TJ2000EC	Ø 200
B1000	Ø 150	TJ2500EC	Ø 250
R800GP	Ø 150		
R700	Ø 150		

El fabricant no es fa responsable del mal funcionament dels seus productes, si aquests no estan instal·lats respectant els diàmetres de tubs adequats tal com mostra la taula anterior.

4.5 Ventilació – crear entrades d'aire primari: (Fig. 4)

És un requeriment bàsic que la cuina estigui proveïda d'una entrada d'aire per assegurar una bona circulació de l'aire i per tant un funcionament correcte de la campana ja que sense aquesta entrada i amb la cuina tancada es crea una depressió que redueix l'eficàcia aspirant de la campana. En cas d'existir una entrada d'aire per a la instal·lació de gas, aquesta serviria i en cas contrari, se n'haurà de crear una.

4.6 Motors Exteriors

4.6.1 Motors exteriors de teulada TJ2000EC / TJ2500 EC

L'instal·lador ha de preveure un tub de Ø200 per a motors de 1900m³/h per al seu rendiment òptim i Ø200 o Ø250 per a motors de 2700m³/h

Els motors exteriors inclouen cable de 10m per instal·lar-lo.

El cable mai no pot passar pel conducte d'evacuació de fums

Els motors se subministren amb un maneguet de connexió femella de Ø200

Els fonaments han d'estar plans i anivellats. No ha de tenir pendent ni irregular en cap punt.

Col·loqueu i alineu l'aparell amb l'ajuda d'un nivell de bombolla. El funcionament correcte de l'aparell només es pot garantir quan aquest es munta en posició horitzontal.

Només cal utilitzar ajudes de muntatge adequades i reglamentàries.

Cal instal·lar l'aparell de manera que sigui fàcilment accessible en cas de manteniment i neteja.

El dispositiu ha de ser instal·lat usant tots els punts de fixació i només amb materials de fixació aprovats i adequats.

No heu de torsionar i/o tensar el dispositiu durant el muntatge.

No es poden fer forats a la carcassa ni introduir-hi cargols, excepte als llocs designats per als elements de fixació.

El sistema de conductes no s'ha de subjectar a la carcassa.

Per a la neutralització acústica de sorolls estructurals, es recomana una peça de connexió elàstica en cas de muntatge en un sistema de conductes.

El motor inclou un cable de 10m per a la connexió entre aquest i l' electrònica de la campana.

4.6.2 Motors exteriors de paret PA1200EC

Els fonaments han d'estar plans i anivellats. No ha de tenir pendent ni irregular en cap punt.

Col·loqueu i alineu l'aparell amb l'ajuda d'un nivell de bombolla. El funcionament correcte de l'aparell només es pot garantir quan aquest es munta en posició horitzontal.

Només cal utilitzar ajudes de muntatge adequades i reglamentàries. Cal instal·lar l'aparell de manera que sigui fàcilment accessible en cas de manteniment i neteja.

El dispositiu ha de ser instal·lat usant tots els punts de fixació i només amb materials de fixació aprovats i adequats.

No heu de torsionar i/o tensar el dispositiu durant el muntatge.

No es poden fer forats a la carcassa ni introduir-hi cargols, excepte als llocs designats per als elements de fixació.

El sistema de conductes no s'ha de subjectar a la carcassa.

Per a la neutralització acústica de sorolls estructurals, es recomana una peça de connexió elàstica en cas de muntatge en un sistema de conductes.

El motor inclou un cable de 10m per a la connexió entre aquest i l' electrònica de la campana

4.6.3 Motors intermedis IL1300EC / IL2200EC

Els treballs de muntatge només poden ser realitzats per personal especialitzat d'acord amb el manual d'instal·lació i funcionament i les reglamentacions i normes vigents.

Cal tenir en compte i seguir els punts següents:

Només cal utilitzar ajudes d'instal·lació adequades, d'acord amb les normes.

El dispositiu s'ha d'instal·lar de manera que sigui fàcilment accessible per a fins de manteniment i neteja.

La unitat només s'ha d'instal·lar amb materials de fixació autoritzats i adequats a tots els punts de fixació.

No deformeu la unitat durant la instal·lació.

Utilitzeu únicament els llocs de muntatge i fixació indicats. No s'han de fer forats a la carcassa ni cargolar cap cargol.

El sistema de conductes no s'ha de recolzar a la carcassa.

Per al desacoblament del soroll propagat per estructures, es recomana una connexió flexible quan es connecta a un sistema de conductes.

El motor inclou un cable de 10m per a la connexió entre aquest i l' electrònica de la campana.

5. PANELLS DE CONTROL I COMANDAMENTS A DISTÀNCIA

Per obtenir el millor rendiment, enceneu la campana uns minuts abans de començar a cuinar i deixeu-la encesa durant almenys 10 minuts després que finalitzi la cocció.

La campana està equipada amb un control electrònic de 4 velocitats (quan es fa servir en la configuració de velocitat 4a Boost, la velocitat es redueix de forma automàtica a la 3a velocitat passat uns minuts. Depenent del sistema electrònic, el canvi automàtic de velocitat pot estar entre 8 i 10 minuts)

Els botons tenen les funcions següents:

5.1 Botonera electrònica: (Fig. 5)

A.- Timer: Quan està en funció el led està encès. Accionant aquesta funció la campana continua treballant durant uns minuts a la velocitat desitjada i s'apaga automàticament. Només funciona en velocitat 1-2-3, a la 4a velocitat la funció BOOST anul·la el timer.

B.- Polsador augment de velocitat: Amb aquest polsador s'augmenta la velocitat d'aspiració. Quan està en funció el led és blau. En velocitat màxima el led blau parpelleja.

FRECAN

C.- Polsador ON/OFF: Aquest polsador encén i apaga la campana.

D.- Polsador reducció de velocitat: Amb aquest polsador es disminueix la velocitat d'aspiració. Quan està en funció el led és blau.

E.- Interruptor llum: Accionant aquest polsador encenem i apaguem els llums. Quan està en funció el led és blau. **Per a la regulació de llum:**

- Intensitat de llum: Amb la llum encesa, mantingueu premut el botó de llum (E) per a una variació contínua d'intensitat max->min->max amb memorització del nivell, quan es deixa anar.
- Canvi color de llum (freda/càlida) : Amb el motor apagat i els llums encesos, mantingueu premut el botó de llum (E) juntament amb el botó adjacent (D), per a la variació contínua de la temperatura màx->mín->màx amb memorització del nivell quan es deixa anar.

Aquesta botonera té un dispositiu que avisa quan cal netejar els filtres antigreix. El led del polsador "A" significa que els filtres han de ser rentats (generalment cada 40 hores d'ús). Un cop muntats de nou els filtres mantingueu pressionat durant 10 segons el polsador "A" per realitzar un reset i que comenci de nou el comptador.

5.2 Botonera electrònica ultrafina: (Fig. 5A)

A.- Interruptor llum: Accionant aquest polsador encenem i apaguem els llums. Quan està en funció el led és blau. **Per a la regulació de llum:**

- Intensitat de llum: Amb la llum encesa, mantingueu premut el botó de llum (A) per a una variació contínua d'intensitat max->min->max amb memorització del nivell, quan es deixa anar.
- Canvi color de llum (freda/càlida): Amb el motor apagat i els llums encesos, mantingueu premut el botó de llum (A) juntament amb el botó adjacent (B), per a la variació contínua de la temperatura freda->càlida->freda amb memorització del nivell quan es deixa anar.

B.- Polsador ON / OFF / 1a velocitat: Aquest polsador encén i apaga la campana. La campana es posa en marxa a la 1a velocitat.

C. D. E.- Velocitats 2a, 3a i 4a.

F.- Timer: Quan està en funció el led està encès. Accionant aquesta funció la campana continua treballant durant uns minuts a la velocitat desitjada i s'apaga automàticament. Només funciona en velocitat 1-2-3, a la 4a velocitat la funció BOOST anul·la el timer.

Aquesta botonera té un dispositiu que avisa quan cal netejar els filtres antigreix. El led del polsador F significa que els filtres han de ser rentats (generalment cada 40 hores d'ús). Un cop muntats de nou els filtres mantingueu pressionat durant 10 segons el polsador "F" per realitzar un reset i que comenci de nou el comptador.

5.3 Botonera Touch-Control (Fig. 6)

A.- Interruptor llum: Accionant aquest polsador encenem i apaguem els llums. **Per a regulació de llum:**

- Intensitat de llum: Amb el motor apagat i els llums encesos, mantingueu premut el botó de llum (A) per a una variació contínua d'intensitat max->min->max amb memorització del nivell, quan es deixa anar.
- Canvi color de llum (freda/càlida) : Amb el motor apagat i els llums encesos, mantingueu premut el botó de llum (A) juntament amb el botó adjacent (B), per a la variació contínua de la temperatura freda->càlida->freda amb memorització del nivell quan es deixa anar.

B.- Polsador ON / OFF / 1a velocitat: Aquest polsador encén i apaga la campana. La campana es posa en marxa a la 1a velocitat.

C. D. E.- Velocitats 2a, 3a i 4a.

F.- Timer: Quan està en funció el led està encès. Accionant aquesta funció la campana continua treballant durant uns minuts a la velocitat desitjada i s'apaga automàticament. Només funciona en velocitat 1-2-3, a la 4a velocitat la funció BOOST anul·la el timer.

Aquesta botonera té un dispositiu que avisa quan cal netejar els filtres antigreix.

Quan el led del polsador F queda encès significa que els filtres han de ser rentats (generalment cada 40 hores d'ús).

Un cop muntats de nou els filtres mantingueu pressionat durant uns segons el polsador "F" per realitzar un reset i que comenci de nou el comptador.

5.4 Botonera Soft Touch (Fig.7)

+ ON / Augment de velocitat: Accionant aquest polsador posem en marxa la campana i pugem les velocitats. - OFF / Reducció de velocitat: Accionant aquest polsador posem en marxa la campana i baixem la velocitat a què funciona la campana i l'apaguem quan la polsem estant en 1r velocitat. Display – Indica la velocitat a què funciona la campana. Timer: Quan està en funció el led està

encès. Accionant aquesta funció la campana continua treballant durant uns minuts a la velocitat desitjada i s'apaga automàticament. Només funciona en velocitat 1-2-3, a la 4a velocitat la funció BOOST anul·la el timer.

5.5 Botonera I.R (Fig. 8)

A.- Polsador ON/OFF: Aquest polsador encén i apaga la campana. S'encén sempre a 1a velocitat.

B.- Polsador reducció de velocitat: Amb aquest polsador es disminueix la velocitat d'aspiració.

C.- Polsador augment de velocitat: Amb aquest polsador s'augmenta la velocitat d'aspiració. Quan està en funció el led és blau. En velocitat màxima parpelleja un punt al display.

D.- Timer: Quan està en funció el display parpelleja. Accionant aquesta funció la campana continua treballant durant uns minuts a la velocitat desitjada i s'apaga automàticament. Es desactiva aquesta funció tornant a prémer "D", deixant de parpellejar el display.

E.- Interruptor llum: Accionant aquest polsador encenem i apaguem els llums. **Per a la regulació de llum:**

- Intensitat de llum: Amb el motor apagat, s'acciona el botó de llum (E) i apareixerà una "L" blava a la pantalla. Premeu el botó de + (C) o - (B) tantes vegades com vulgueu per pujar o baixar la intensitat max->min->max amb memorització del nivell. Uns segons després de deixar anar el botó quedarà memoritzada (desapareixerà L blau en pantalla).
- Canvi color de llum (freda/càlida) : Amb el motor apagat, mantingueu pressionat constantment el botó de llum (E). Deixar de pressionar quan tinguis la tonalitat desitjada i en uns segons després quedarà memoritzada (desapareixerà L blau a la pantalla).

F.- Botó inhabilitat.

Aquesta botonera té un dispositiu que avisa quan cal netejar els filtres antigreix.

Quan això passa, apareix una "C" al display (generalment cada 40 hores d'ús). En aquest moment procediu a la neteja dels filtres.

Un cop muntats de nou els filtres mantingueu pressionat durant uns segons el polsador "A" de la botonera o del comandament a distància per a la Fig.8, o únicament el polsador "A" de la botonera Fig.8 per realitzar un reset (amb la campana encesa) i que comenci de nou el comptador. El reset estarà confirmat quan aparegui una "E" al display.

Aquesta botonera disposa de connectivitat "H-connect" que permet ser controlada sense fils des de les nostres plaques de coccio de forma senzilla

5.6 Comandament a distància I.R: (Fig. 9)

Perquè el comandament a distància funcioni, heu d'enfocar el comandament cap a en infraroig receptor instal·lat a la campana.

A.- Polsador ON/OFF : Aquest polsador encén i apaga la campana. S'encén sempre a 1a velocitat.

B.- Polsador reducció de velocitat : Amb aquest polsador es disminueix la velocitat d'aspiració.

C.- Polsador augment de velocitat : Amb aquest polsador s'augmenta la velocitat d'aspiració.

D.- Timer : Quan està en funció el display parpelleja. Accionant aquesta funció la campana continua treballant durant uns minuts a la velocitat desitjada i s'apaga automàticament. Només funciona en velocitat 1-2-3, a la 4a velocitat la funció BOOST anul·la el timer.

E.- Interruptor llum : Accionant aquest polsador encenem i apaguem els llums.

- Intensitat de llum: Amb el motor apagat encendre la llum (D). Mantingueu premut el botó de llum (D) per a una variació contínua d'intensitat max->min->max amb memorització del nivell, quan es deixa anar.
- Canvi color de llum (freda/càlida) : Amb el motor apagat i els llums encesos, mantingueu premut el botó de + (C) o - (B) per a la variació contínua de la temperatura fred>càlid. Tornar a pressionar per tornar-la a variar. Amb memorització del nivell quan es deixa anar.

F.- Botó inhabilitat.

Aquesta botonera disposa de connectivitat "H-connect" que permet ser controlada sense fils des de les nostres plaques de coccio de forma senzilla

5.7 Comandament a distància per radiofreqüència: (Fig.10)

5.7.1 Primera posada en marxa de la campana amb comandament a distància:

Prémer l'interruptor de seguretat, que trobareu a l'interior de la campana, a ON.

Esperar uns 5 segons que el circuit faci l'escombrada de la memòria.

Per obtenir més rendiment, s'aconsella encendre la campana uns minuts abans de començar a cuinar i deixar-la funcionant després d'haver finalitzat, almenys durant 10 minuts.

La campana està dotada d'un control remot de 4 velocitats, la descripció dels botons és la següent:

A.- Polsador ON/OFF: Aquest polsador encén i apaga la campana. La campana s'encén sempre a la mínima velocitat.

B.- Polsador augment de velocitat: Amb aquest polsador s'augmenta la velocitat d'aspiració.

FRECAN

- C.- **Polsador reducció de velocitat:** Amb aquest polsador es disminueix la velocitat d'aspiració.
 D.- **Polsador + :** Activa la funció de parada diferida (als 10 minuts la campana es parará automàticament).
 E.- **Polsador - :** Encén o apaga la il·luminació de la campana.

NOTA: Per baixar i pujar velocitats sempre esperar intervals de temps de 2 segons entre pujada i baixada de velocitat.

En cas de fallada del comandament a distància o esgotament de les piles, desconnecteu la campana manualment amb l'interruptor de seguretat col·locat a l'interior de la campana accessible des d'un dels filtres.

5.7.2 Reseteig i creació d'un codi nou al comandament a distància:

En el cas d'interferència del senyal amb altres dispositius, es pot assignar un nou codi de sincronització al receptor/campana (hi ha fins a 1024 codis), de la manera següent:

- 1- Mantenir premuts els tres botons (A, B, C) fins que s'encenguin tots els llums del comandament a distància.
- 2- Un cop estan encesos tots els llums del comandament, ràpidament, mantenir premuts els botons (B, C) fins que els llums parpellegin 3 vegades, això significa que hem generat un codi nou.

5.7.3 Sincronització comandament a distància amb la campana:

1. Apagar completament la campana, assegurant-nos que l'interruptor intern està en OFF.
2. Encenem la campana posant aquest interruptor a la posició ON.
3. Abans que passin 10 segons, manteniu premut el botó d'encesa de llums (E) fins que s'encenguin els llums de la campana.

En cas de fallada del comandament a distància, o esgotament de les piles, desconnecteu la campana manualment amb l'interruptor de seguretat col·locat a l'interior de la campana accessible des d'un dels filtres

En cas de caiguda de la xarxa elèctrica, i es desconfiguri el comandament, fer els passos del punt 5.7.3

ATENCIÓ – Un dels motius pel qual el comandament pot no funcionar, és perquè a prop del domicili hi hagi algun inhibidor de freqüència. Aquests solen trobar-se a institucions/edificis públics, edificis de forces de seguretat entre d'altres.

6. IL·LUMINACIÓ

6.1. Substitució del LED:

La campana està proveïda d'un sistema d'il·luminació basat en la tecnologia LED.

Els LEDs garanteixen una òptima il·luminació, una durada fins a 10 vegades més gran dels llums tradicionals i permeten estalviar el 90% d'energia elèctrica.

Per a la substitució dirigiu-vos al servei assistència tècnica. En cap cas l'usuari no els ha de manipular per substituir-los.

6.2 Regulació de temperatura de color del LED (disponible a la majoria de campanes)

Rang de temperatura és de 3000-4000K. En alguns models de campanes, pot ser superior.

7. FILTRES ANTIGREIX

Abans de realitzar qualsevol operació de manteniment o de neteja, la campana s'ha de desconnectar del corrent elèctric.

La funció del filtre antigreix és l'absorció de partícules de greix i humitat que es formen durant la cocció. S'ha de netejar una vegada al mes (o quan el sistema d'indicació de saturació dels filtres - si està previst al model que es posseeix - indica aquesta necessitat) amb detergents no agressius, manualment (7.1) o bé al rentaplats sense abrillantador (7.2).

Per desmuntar el filtre antigreix, estirar la maneta de desenganxament de moll. (**Fig. 11**)

- Per treure el filtre només heu d'actuar a la maneta A fins a fer-lo sortir per la guia davantera; inclineu lleugerament i extraieu. Per col·locar-lo, invertiu l'operació.
- A les campanes de sostre per accedir als filtres abans han d'obrir les portes o vidres.

7.1. Rentat a mà:

Submergir el filtre en aigua calenta amb un detergent neutre adequat i un cop net esbandir-lo amb abundant aigua calenta.

7.2. Rentaplats:

Posar el filtre al rentaplats i seleccionar un programa curt a baixa temperatura **sense fer servir abrillantador**, i sense superar rentat de 40º.

Amb el rentat al rentavaixela el filtre antigreix metàl·lic es pot destenyir. L'ús de l'abrillantador pot deteriorar la malla d'alumini intern del filtre i les prestacions.

FRECAN

La majoria de campanes estan dotades amb un dispositiu de control filtres que assenyalen quan els filtres (greixos o carbó) han de ser netejats o substituïts.



ATENCIÓ! Si els filtres antigreix estan molt bruts, el motor aconsegueix aspirar poca quantitat d'aire, disminuint això la seva eficiència; El greix que s'acumula sobre els filtres antigreix és fàcilment inflamable i **PODEN CAUSAR INCENDIS**. El productor es considera lliure de qualsevol responsabilitat en cas d'incendis causats pel mal manteniment dels filtres antigreixos.

8. FILTRES DE PURIFICACIÓ



Abans de fer aquest procediment assegureu-vos que la campana està apagada, que el motor no està en funcionament. Per a més seguretat desconnecteu la campana del sistema elèctric. Algunes campanes a més del comandament porten un botó interruptor de corrent al seu interior.

La durabilitat vindrà condicionada pel tipus de filtre. Per fer comandes, podeu posar-vos en contacte amb el Servei Assistència Tècnica.

8.1 Col·locació Filtres de carboni integrats en campana (només models indicats)

1. Retirem els filtres, i la xapa d'aspiració compensada (si el model està previst d'aquesta). Traient els 6-8 cargol (depenent de la mida de la campana). (Fig. 12)
2. Instal·lem les guies proveïdes per a la col·locació del filtre de carboni.
3. Col·loquem el filtre de carboni lliscant per les guies (A) de dalt a baix, tal com es mostra a la imatge. A campanes illa, hi ha un encaix en el reforç del motor per fer l'extracció del filtre. (Fig.13)
4. Un cop hem col·locat el filtre de carboni, repetim les operacions anteriors a la inversa.
5. Durabilitat: 50 hores d'ús aproximada.

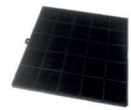

8.2. Col·locació Filtres de carboni integrats en motor (només models indicats). (Fig. 14)

1. Enfilem el filtre al lateral del motor, fent coincidir les osques A amb B.
2. Un cop encarades, girem un quart de tornada cap a qualsevol direcció.
3. Repetim l'operació a cada costat del motor. (Instal·lar 2 filtres)
4. Durabilitat: 80 hores d'ús aproximada.



8.3 Regeneració al forn dels cubs Helsa:

Entre 150-180 ° C durant aproximadament 1-2 hores.

Durabilitat dels filtres: Amb cada regeneració es detecta un petit efecte de memòria. - Es recomana un màxim de 8-10 cicles de



regeneració. Després es percebrà una pèrdua en el rendiment dels cubs de carbó.

8.4 Calaix R Sostre:

Nota: instal·lar calaix de recirculació a una distància mínima de 2 metres i màxima de 3 respecte a la campana de sostre.

Mides buit d'encastre: 425 x 440

1. Realitzar el buit de encastre
2. Des de l'interior del calaix, aflijar els cargols el màxim possible sense sortir de la femella, perquè la pestanya entri amb facilitat a l'encastre.
3. Realitzar la connexió de l'extracció.
4. Encastrar el calaix al buit, les pestanyes faran un petit "clic", el qual indicarà que les pestanyes han recolzat al sostre.
5. Premeu els cargols de les pestanyes per fixar el calaix al sostre. **
6. Col·locar la tapa (va subjecta amb imants).

**ATENCIÓ: encara que el cargol disposa de topall de collament, vigilar la força que es realitza en prémer. Un cop el calaix es veu subjecte no estrènyer més els tronets. Clips de subjecció per a fals sostre de gruix mínim 16, amb gruix inferior posar fusta espaiadora.

Extracció filtres Helsa d'un calaix R Sostre (per neteja o substitució): (Fig. 15)

1. Treure la tapa amb l'accessori subministrat (la tapa està fixada amb imants, amb una mà subjectar la tapa i amb l'altra tirar cap avall amb l'accessori maneta)

FRECAN

2. Treure cargol
3. Extreure el filtre
4. Destronar i extreure els cubs Helsa per poder regenerar-los al forn o bé rebutjar-los i reemplaçar-los per uns de nous.

Extracció filtre plasma (per substitució)

1. Treure la tapa amb l'accessori subministrat (la tapa esta fixada amb imants, amb una mà subjectar la tapa i amb l'altra tirar cap avall amb l'accessori maneta)
2. Treure cargol
3. Feu lliscar el filtre Plasma

8.5 Filtres recirculació Sòcol (Calaix R Helsa): (Fig. 16)

En les operacions de manteniment, vostè podrà regenerar els gobelets Helsa (2) al forn.

Procediment:

1. Estireu la llengüeta (4) de la part embellidora del calaix R i traieu el frontal
2. Traieu el bloc de gobelets i procediu a regenerar-los al forn.
3. Un cop realitzades aquestes tasques, reproduïu el pas 1 a la inversa.

8.6 Filtres recirculació tèxtil de carboni actiu: (Fig. 17)

Aquest filtre és exclusiu per als models de campana de recirculació. En les operacions de manteniment, podreu substituir el filtre llevant la reixeta embellidora superior.

Els filtres tèxtils tenen una durada màxima de 2 anys. Per garantir una filtració òptima, se'n recomana la substitució als 6-12 mesos.

9. NETEJA

La campana ha de ser netejada amb freqüència tant externament com internament (amb la mateixa freqüència amb què es realitza el manteniment dels filtres de greix).

9.1. Neteja interior:

La neteja interior de la campana s'ha de fer utilitzant un drap humitejat amb aigua i detergent neutre o amb alcohol desnaturalitzat. Està prohibit netejar les peces elèctriques o les del motor, amb líquids o dissolvents.



9.2. Neteja exterior:

Aconsellem la neteja amb un drap suau, aigua i sabó líquid, un bon esbandit i sobretot un perfecte assecat.



ATENCIÓ! Assegureu-vos que l'alimentació elèctrica estigui interrompuda. La substància detergent recomanada és una solució d'AIGUA i SABÓ LIQUIDO NEUTRO. És molt important que el sabó líquid no contingui grànuls que puguin ratllar la superfície. La solució ha de ser abans aplicada sobre un drap suau i després a mà es frega el drap sobre la campana. És important seguir amb el drap el sentit del setinat (VEURE FIG.). Està completament prohibit VOLCAR LIQUIDS DIRECTAMENT SOBRE LA CAMPANA. El drap no ha de tenir botons, tancaments llampec, automàtics o altres que puguin ratllar la superfície. Es prohibeix terminantment l'ús de dissolvents químics, productes agressius, granuloses o abrasius, nafta, alcohols o similars que podrien comprometre l'aspecte superficial de la campana. La firma constructora no respon pels danys funcionals o estètics causats per neteges fetes amb productes no aptes o amb modes inadequats

10. EN CAS DE MAL FUNCIONAMENT

En cas d'una avaria seguiu aquestes recomanacions:

10.1. Abans de trucar al Servei Assistència Tècnica

- La campana no funciona
 - ✓ L'endoll ha d'estar introduït a la presa de corrent
 - ✓ Hi ha corrent a l'habitatge
 - ✓ El fusible és possible que s'hagi cremat
- No aspira prou i/o fa molt de soroll
 - ✓ Seleccioneu la velocitat adequada
 - ✓ Netegeu o substituïu els filtres
 - ✓ La sortida de fums està obstruïda o no és del diàmetre correcte
- No s'encén la llum
 - ✓ La bombeta pot estar fosa
 - ✓ La bombeta pot estar mal muntada

10.2. Trucar al Servei Assistència Tècnica

En cas que no siguin els defectes indicats, heu de contactar amb el Servei Tècnic, indicant:

FRECAN

- Data de compra
- El model de campana
- Codi de la campana *
- Matricula de la campana*

* Es troba indicat en un adhesiu a l'interior de la mateixa campana o en una etiqueta a la part posterior del manual d'instruccions).



Fig.1

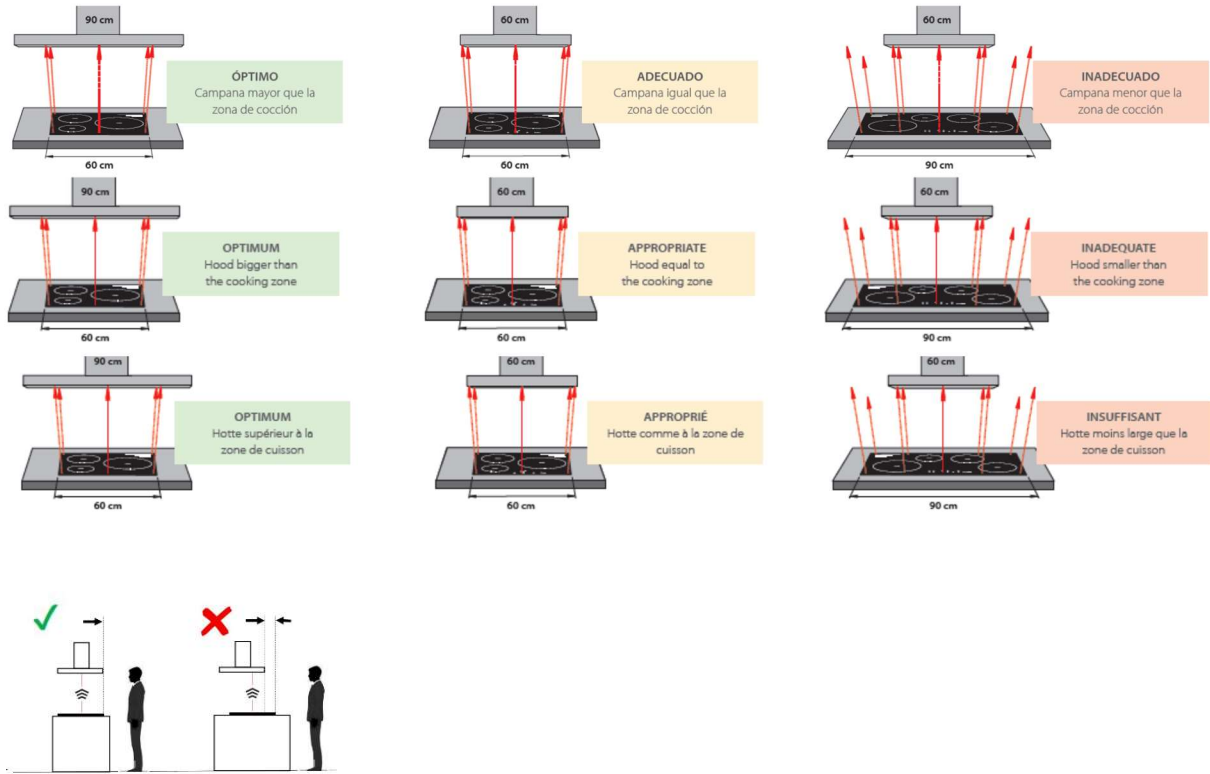

Fig.2

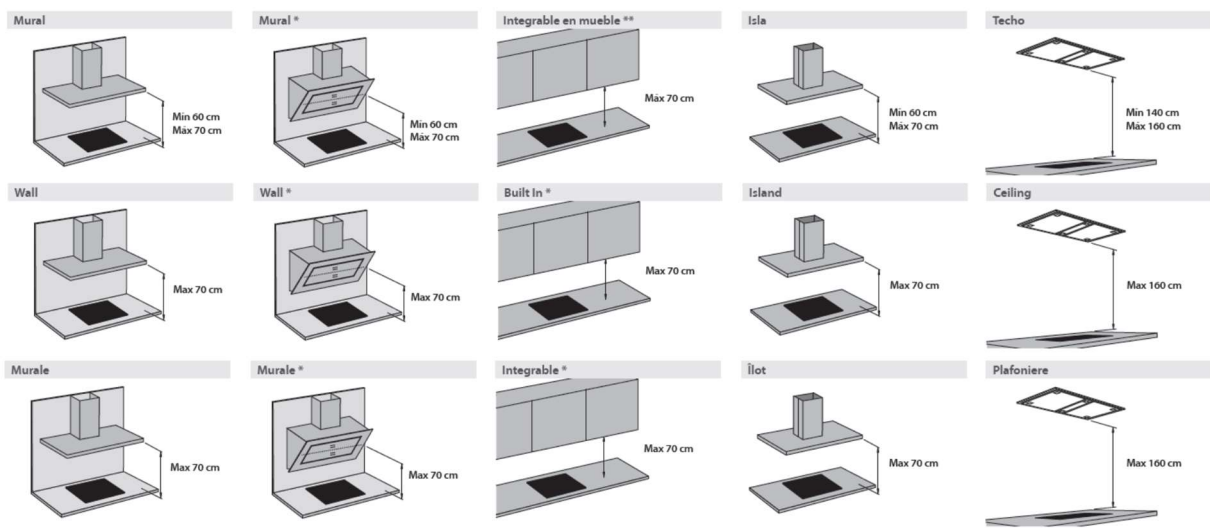

Fig.3

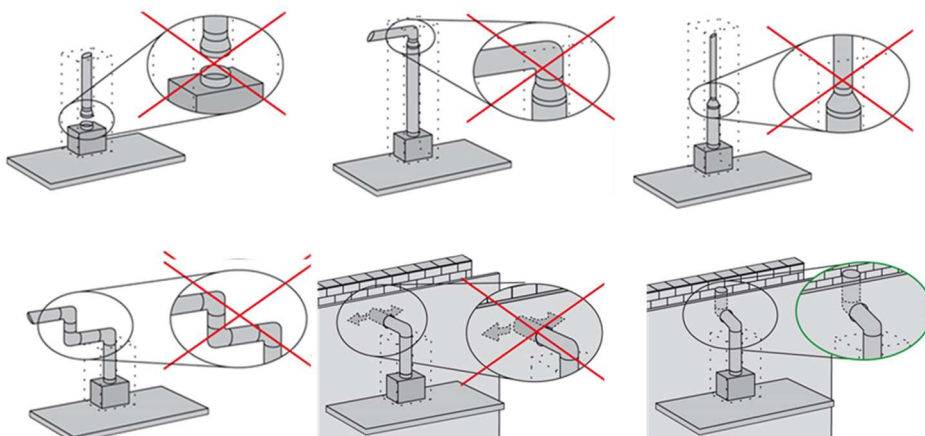

Fig.4

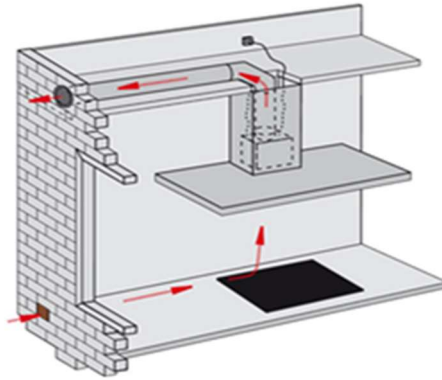

Fig.5

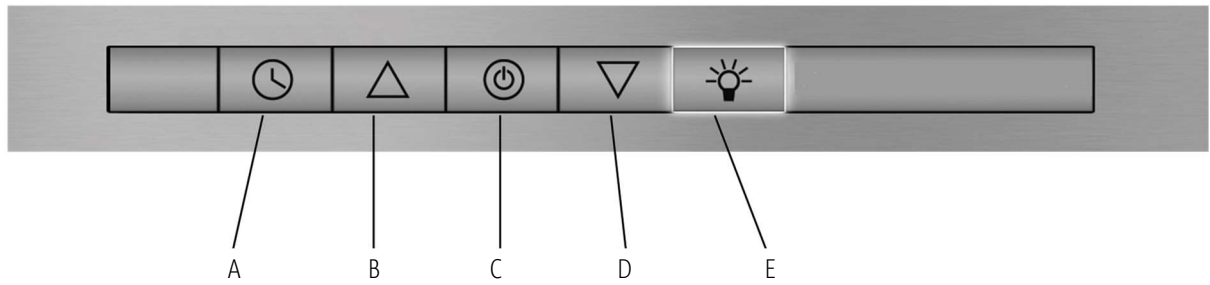

Fig.5.A

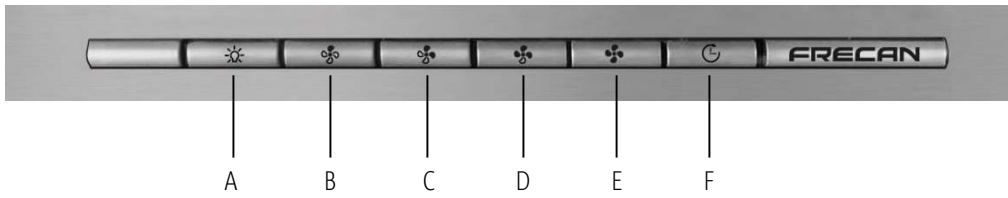

Fig.6

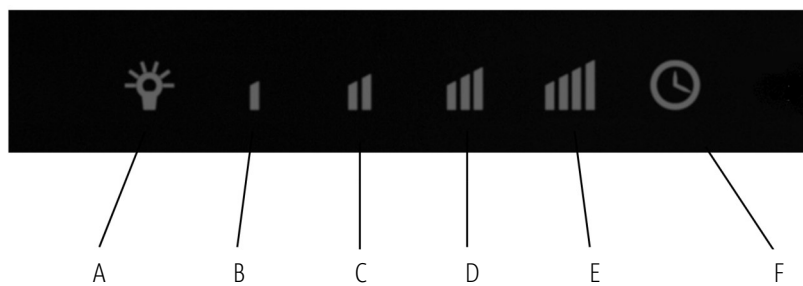

Fig.7

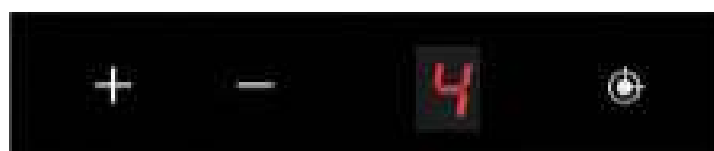

Fig.8

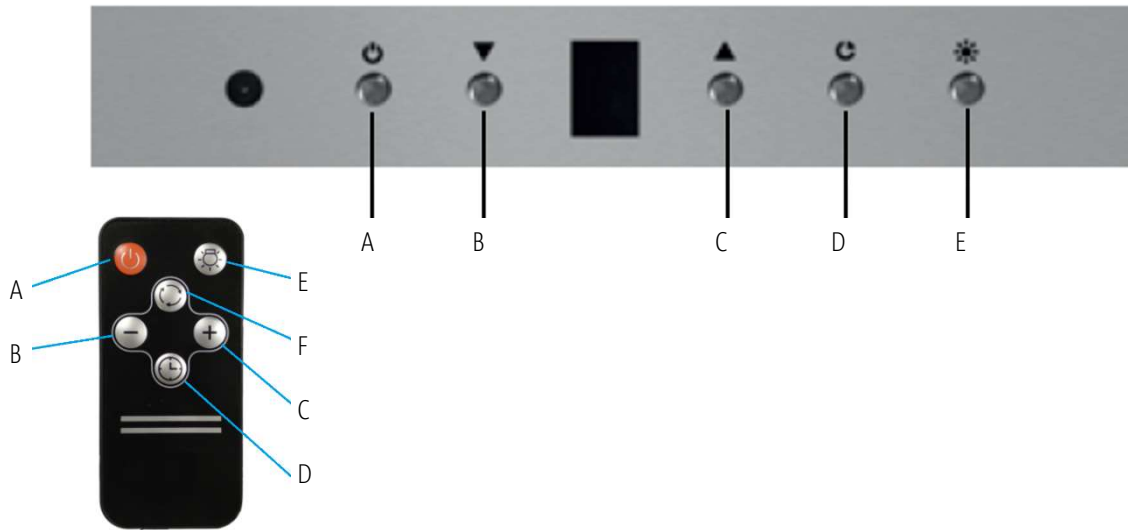

Fig.9

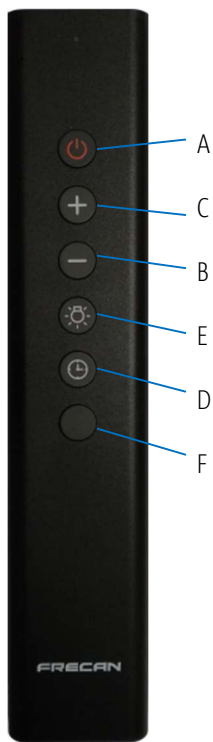

Fig.10

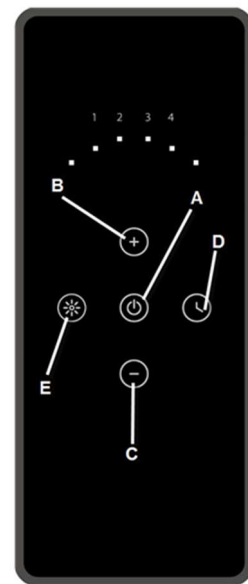

Fig.11

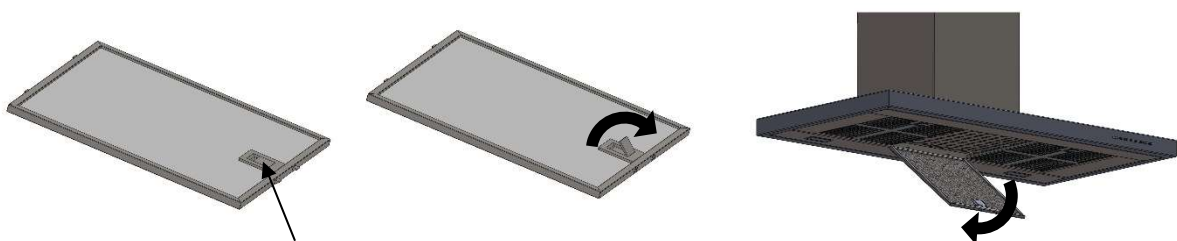

Fig.12

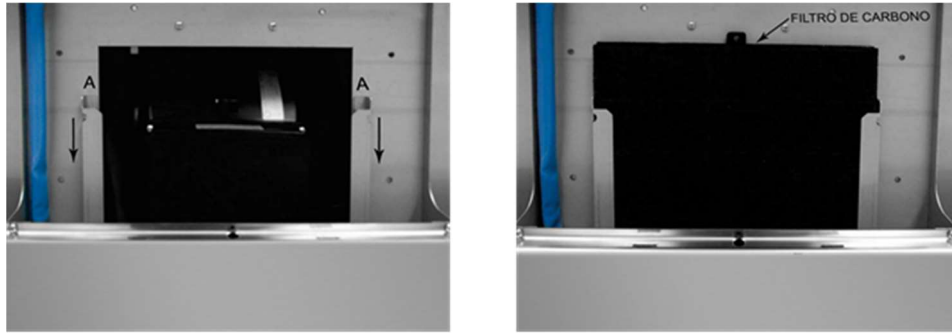

Fig.13

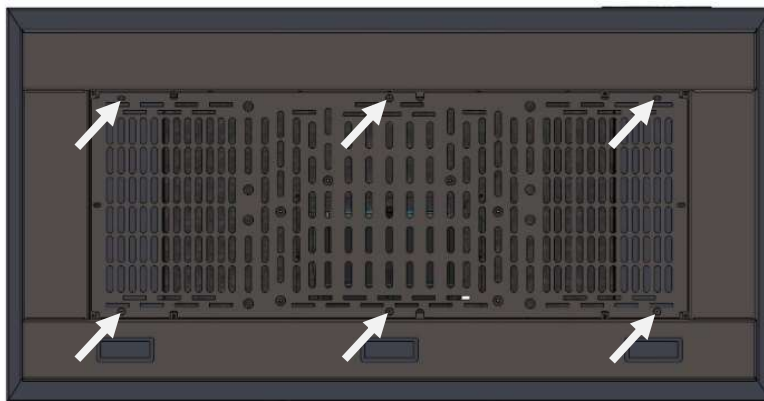

Fig.14

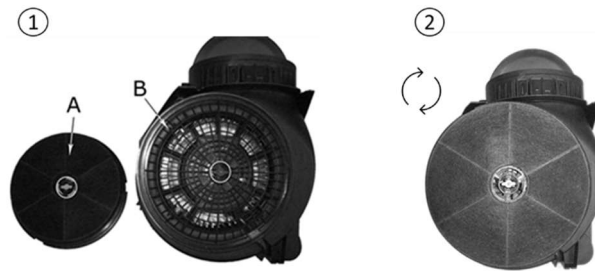

Fig.15

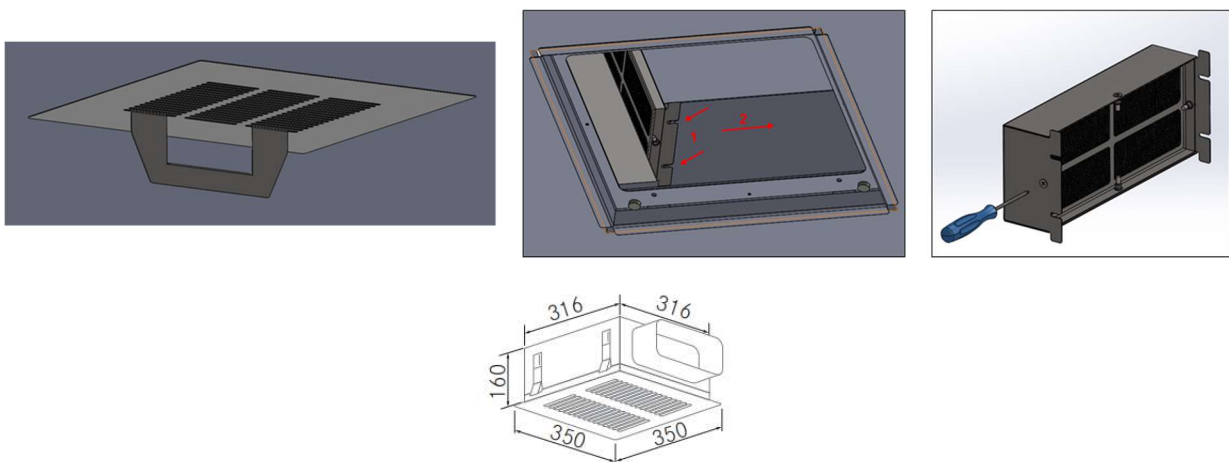

Fig.16

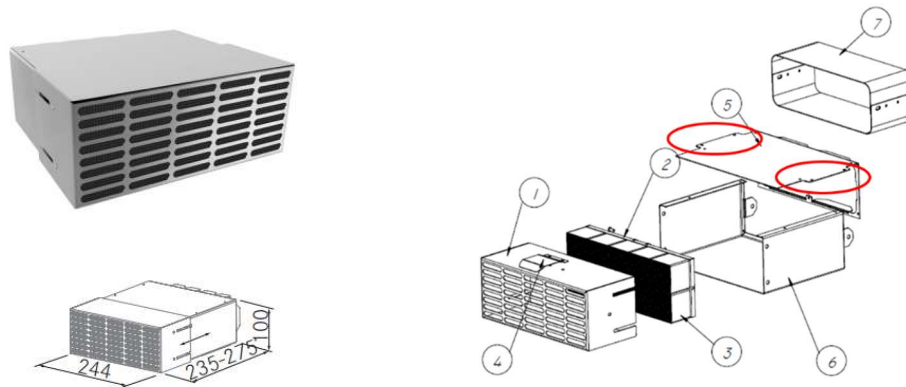
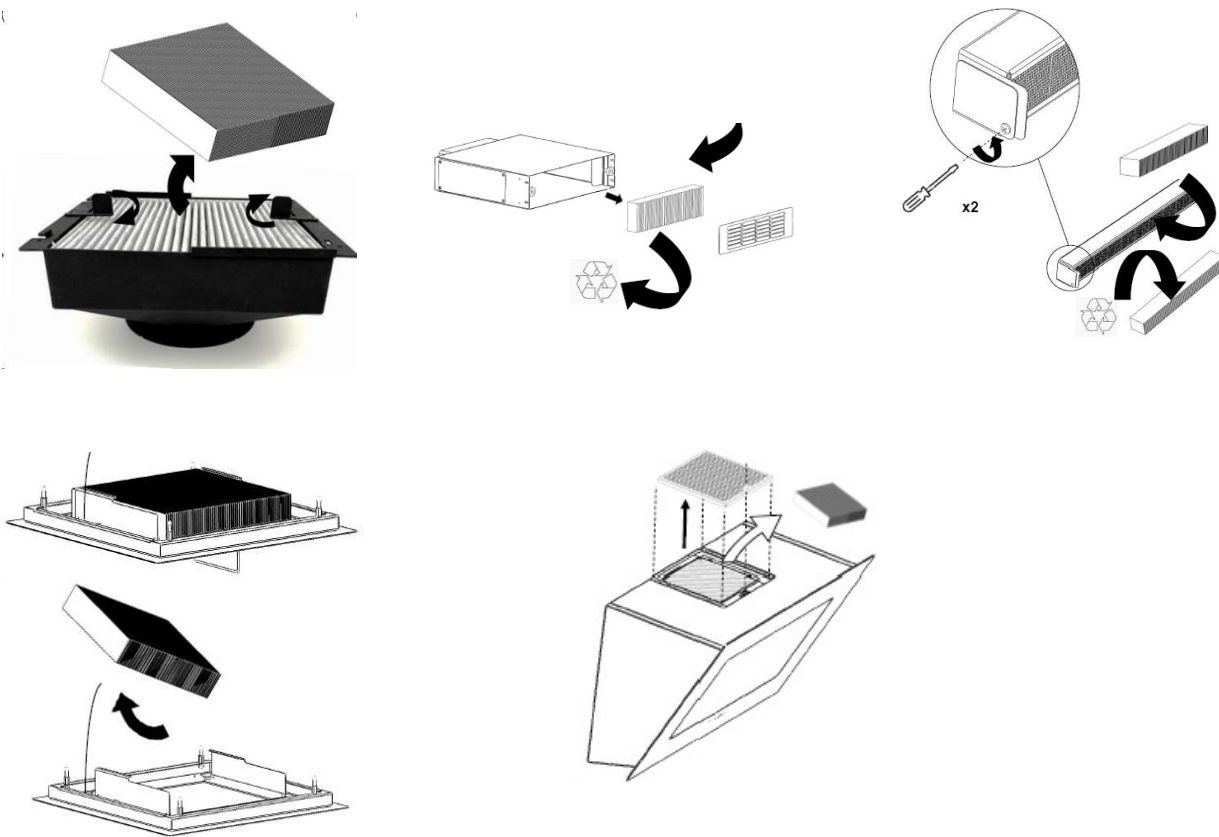



Fig.17



 (ES) El símbolo en el producto o en su embalaje indica que este producto no se puede tratar como desperdicios normales del hogar. Este producto se debe entregar al punto de recolección de equipos eléctricos y electrónicos para reciclaje. Al asegurarse de que este producto se deseché correctamente, usted ayudará a evitar posibles consecuencias negativas para el ambiente y la salud pública, lo cual podría ocurrir si este producto no se manipula de forma adecuada. Para obtener información más detallada sobre el reciclaje de este producto, póngase en contacto con la administración de su ciudad, con su servicio de desechos del hogar o con la tienda donde compró el producto. Este electrodoméstico está marcado conforme a la directiva Europea 2000/96/CE sobre los residuos de aparatos eléctricos y electrónicos (WEEE)

 (FR) Ce symbole apposé sur le produit ou sur son emballage indique que ce produit ne peut pas être traité comme un simple déchet ménager. Ce produit doit être acheminé jusqu' à un point de recyclage spécialisé dans le traitement les appareils électriques et électroniques. En veillant au bon recyclage de ce produit, vous contribuerez à éviter d' éventuelles conséquences négatives sur l' environnement et la santé publique, conséquences qui pourraient avoir lieu si le produit n' est pas correctement manipulé. Pour obtenir plus d' information sur le recyclage de ce produit, vous pouvez contacter l' administration de votre ville, votre service de traitement de résidus ou la boutique auprès de laquelle vous avez acheté le produit. Cet appareil électroménager possède le marquage conformément à la directive européenne 2002/96/CE relative aux déchets d' appareils électriques et électroniques (DEEE)



(EN) The symbol on the product, or on the documents accompanying the product, indicates that this appliance may not be treated as household waste. Instead it should be taken to the appropriate collection point for the recycling of electrical and electronic equipment. Disposal must be carried out in accordance with local environmental regulations for waste disposal. For further detailed information regarding the process, collection and recycling of this product, please contact the appropriate department of your local authorities or the local department for household waste or the shop where you purchased this product.



(IT) Quest prodotto è destinato a venire a contatto con prodotti alimentari ed è conforme alla direttiva europea 89/109/CEE. È stato progettato, costruito ed immesso sul mercato in conformità ai requisiti di sicurezza della direttiva bassa tensione 2006-95-CE; requisiti di protezione della direttiva EMC 2004/108/CE; requisiti della direttiva 93/68/CEE. Le diverse parti dell' imballaggio non devono essere disperse nell' ambiente, ma smaltite in conformità alle norme locali per lo smaltimento dei rifiuti. Il simbolo indica che il prodotto non deve essere trattato come rifiuto domestico, ma deve essere consegnato ad un centro di raccolta autorizzato per il riciclo dei rifiuti elettrici ed elettronici. Prima di smaltirlo renderlo inutilizzabile tagliando il cavo di alimentazione.



(DE) Das Symbol auf dem Produkt oder auf der Verpackung weist darauf hin, dass dieses Produkt möglicherweise nicht als normaler Hausmüll behandelt wird. Dieses Produkt sollte zum Recycling an die Sammelstelle für elektrische und elektronische Geräte geliefert werden. Indem Sie sicherstellen, dass dieses Produkt ordnungsgemäß entsorgt wird, tragen Sie dazu bei, mögliche negative Folgen für die Umwelt und die öffentliche Gesundheit zu vermeiden, die auftreten können, wenn dieses Produkt nicht ordnungsgemäß gehandhabt wird. Weitere Informationen zum Recycling dieses Produkts erhalten Sie von Ihrer Stadtverwaltung, Ihrem Hausmüllservice oder dem Geschäft, in dem Sie das Produkt gekauft haben. Dieses Gerät ist gemäß der europäischen Richtlinie 2000/96 / EG über Elektro- und Elektronikaltgeräte (WEEE) gekennzeichnet.



(PT) O símbolo no produto ou na sua embalagem indica que este produto não pode ser tratado como lixo doméstico normal. Este produto deve ser devolvido ao ponto de recolha para reciclagem de equipamentos elétricos e eletrónicos. Ao garantir que este produto é eliminado corretamente, ajudará a prevenir potenciais consequências negativas para o ambiente e a saúde pública, que podem ocorrer se este produto não for manipulado corretamente. Para informações mais detalhadas sobre a reciclagem deste produto, por favor contacte a administração da sua cidade, o serviço de resíduos domésticos ou a loja onde adquiriu o produto. Este eletrodoméstico está marcado de acordo com a Directiva Europeia 2000/96/CE relativa aos resíduos de equipamentos elétricos e eletrónicos (REEE)



(CA) El símbol en el producte o en el seu embalatge indica que aquest producte no es pot tractar com a deixalles normals de la llar. Aquest producte s'ha de lliurar al punt de recollida d'equips elèctrics i electrònics per a reciclatge. En assegurar-se que aquest producte es rebutja correctament, vostè ajudarà a evitar possibles conseqüències negatives per a l'ambient i la salut pública, cosa que podria passar si aquest producte no es manipula de forma adequada. Per obtenir informació més detallada sobre el reciclatge d'aquest producte, poseu-vos en contacte amb l'administració de la vostra ciutat, el servei de deixalles de la llar o la botiga on va comprar el producte. Aquest electrodomèstic està marcat d'acord amb la directiva Europea 2000/96/CE sobre els residus d'aparells elèctrics i electrònics (WEEE)

FRECAN®

Ctra. B-142 de Polinyà a Sentmenat Km. 8,4 – Pol. Ind. “Can Roure”
08181 SENTMENAT (Barcelona) España

Tel. (+34) 937 93 66 22
frecan@frecan.com
www.frecan.com